

**Tchibo**

# Platine disques portable avec fonction *Bluetooth*<sup>®</sup>

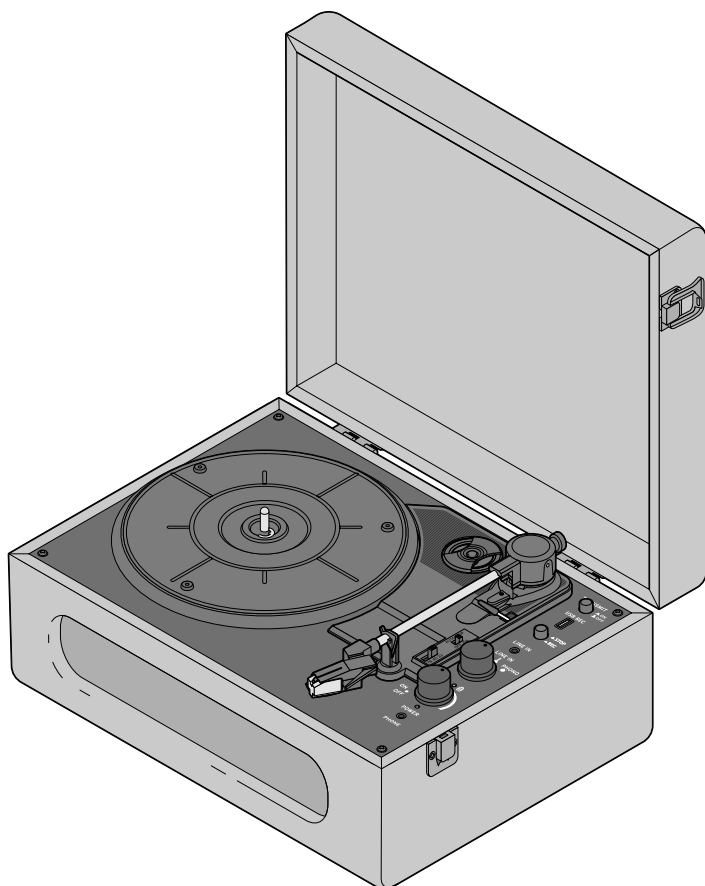

**fr** Mode d'emploi et garantie

Tchibo GmbH D-22290 Hamburg · 125816AB6X5XII · 2022-05

## Chère cliente, cher client!

Votre nouvelle platine disques rétro portable vous fait revivre l'époque du Rock'n'Roll. Vous avez conservé vos vieux disques fétiches au fond d'un placard? Vous allez enfin pouvoir profiter à nouveau de ces trésors musicaux sur vinyle.

Et de surcroît, avec des enceintes stéréo intégrées et une technologie de pointe pour une écoute directe. Vous pouvez également connecter la platine à un système stéréo via la sortie audio, comme d'habitude.

Grâce à la fonction **Bluetooth**® intégrée de réception de fichiers musicaux, vous pouvez lire aussi bien vos fichiers MP3 depuis votre smartphone ou tablette via la platine disques.

Vous préférez numériser vos disques? Pas de problème. Si vous branchez une clé USB sur la platine disques, la musique sera enregistrée directement sur la clé.

Nous vous souhaitons beaucoup d'agrément et une excellente écoute avec cet article.

### L'équipe Tchibo



[www.frtchibo.ch/notices](http://www.frtchibo.ch/notices)

---

## Sommaire

- |  |   |
|--|---|
| <b>3 À propos de ce mode d'emploi</b>                      | 13 Connexion par câble audio                    |
| <b>3 Consignes de sécurité</b>                             | 13 Connexion via <b>Bluetooth</b> ®             |
| <b>6 Vue générale (contenu de la livraison)</b>            | <b>14 Numériser des disques</b>                 |
| <b>7 Mise en service</b>                                   | 14 Informations générales                       |
| 7 Raccorder l'appareil au secteur et recharger la batterie | 14 Numériser des disques                        |
| 8 Allumer l'appareil et régler le volume                   | 15 Après l'enregistrement                       |
| 8 Brancher un casque                                       | <b>15 Nettoyage</b>                             |
| 8 Mise à l'arrêt   | <b>16 Remplacement de l'aiguille de lecture</b> |
| <b>9 Lecture de disques</b>                                | <b>16 Réinitialisation</b>                      |
| 10 Interrompre la lecture                                  | <b>16 Problèmes / solutions</b>                 |
| 10 Arrêter la lecture                                      | <b>17 Caractéristiques techniques</b>           |
| <b>11 Sortie audio vers un amplificateur externe</b>       | <b>18 Déclaration de conformité</b>             |
| 12 Connexion via <b>Bluetooth</b> ®                        | <b>18 Élimination</b>                           |
| <b>13 Lecture audio à partir d'appareils externes</b>      | <b>19 Garantie</b>                              |
|  | <b>20 Service et réparations</b>                |
|  | <b>20 Service client</b>                        |
-

## À propos de ce mode d'emploi

Lisez soigneusement les consignes de sécurité et n'utilisez le présent article que de la façon décrite dans ce mode d'emploi afin d'éviter tout risque de détérioration ou de blessure.

Conservez ce mode d'emploi en lieu sûr pour pouvoir le consulter en cas de besoin. Si vous donnez, prêtez ou vendez cet article, remettez ce mode d'emploi en même temps que l'article.

Légende des symboles utilisés dans le présent mode d'emploi:



Ce symbole vous met en garde contre les risques de blessure.



Ce symbole vous met en garde contre les risques de blessures dues à l'électricité.

Mention utilisées dans ce mode d'emploi:

**DANGER** vous met en garde contre les risques imminents de blessures graves ou un danger de mort.

**AVERTISSEMENT** vous met en garde contre les risques de blessures graves ou un danger de mort.

**PRUDENCE** vous met en garde contre les risques de blessures légères.

**REMARQUE** vous met en garde contre les risques de détérioration.



Ce symbole signale les informations complémentaires.

---

## Consignes de sécurité

### Domaine d'utilisation

- La platine disques est conçue pour lire des disques vinyles. Elle est destinée à un usage privé et ne convient pas à un emploi commercial ou professionnel.
- La platine disques est conçue pour être utilisée à l'extérieur. Cependant, ne l'utilisez pas sous la pluie ou dans des pièces très humides. La platine disques n'est pas protégée contre l'eau et l'humidité.
- N'utilisez l'article que dans des conditions climatiques modérées.

### **Danger: risques pour les enfants et les personnes à aptitude réduite à l'emploi d'appareils**

- Cet appareil ne doit pas être utilisé par des enfants. Il ne doit pas non plus être utilisé par des personnes

dont les aptitudes physiques, sensorielles ou intellectuelles, l'inexpérience ou le manque de connaissances ne leur permettent pas de l'utiliser en toute sécurité. Il faut surveiller les enfants pour s'assurer qu'ils ne jouent pas avec l'appareil.

- Installez la platine disques hors de portée des enfants.
- Tenez les emballages hors de portée des enfants. Il y a notamment risque d'étouffement!

### **Danger: risques électriques**

- Ne plongez jamais la platine ou l'adaptateur secteur dans l'eau afin d'éviter tout risque de choc électrique. Tenez l'appareil à l'abri de l'humidité. Protégez-le également des gouttes et des projections d'eau.

- Ne touchez pas l'article avec des mains humides.
- Ne placez pas de récipient contenant du liquide (p. ex. vases) sur l'appareil ou juste à côté. Le récipient peut se renverser et le liquide nuire à la sécurité électrique.
- N'ouvrez et n'enlevez jamais des éléments du boîtier de l'appareil. Il contient des pièces sous tension qui peuvent entraîner un choc électrique en cas de contact.
- N'introduisez aucun objet dans les ouvertures de l'appareil car vous pourriez toucher des pièces sous tension.
- Ne branchez l'appareil que sur une prise de courant installée conformément à la réglementation et dont la tension correspond aux caractéristiques techniques de l'adaptateur secteur.
- Retirez l'adaptateur secteur de la prise de courant en cas de problème survenant pendant le fonctionnement, après utilisation, en cas d'orage, avant de remplacer l'aiguille de lecture et avant de nettoyer l'appareil. Tirez toujours sur l'adaptateur secteur et jamais sur le cordon d'alimentation.
- L'interrupteur marche/arrêt ne met pas l'appareil hors tension. Pour isoler complètement l'appareil du secteur, il faut débrancher l'adaptateur secteur de la prise de courant. Utilisez donc une prise de courant aisément accessible afin de pouvoir débrancher rapidement l'adaptateur secteur en cas de besoin. Disposez le cordon d'alimentation de manière à ce que personne ne puisse s'y entraver ou s'y accrocher.
- Veillez à ce que le cordon d'alimentation ne se coince ni se torde et qu'il soit toujours suffisamment éloigné des surfaces chaudes et des arêtes coupantes.
- Ne faites jamais fonctionner l'appareil sans surveillance.
- Ne mettez pas l'appareil en marche si l'appareil lui-même, l'adaptateur secteur ou le cordon d'alimentation présentent des détériorations.
- Ne modifiez pas l'article. Ne confiez les réparations de l'appareil ou de l'adaptateur secteur qu'à un atelier spécialisé ou au service client. Des réparations non appropriées pourraient entraîner de graves dangers pour l'utilisateur.

#### **Danger: risque de lésions auditives**

- Un réglage excessif du volume, subitement ou sur une longue période, peut endommager les facultés auditives, surtout si vous utilisez un casque.

#### **Danger: risque d'incendie et d'explosion**

- Laissez suffisamment d'espace autour de l'appareil pour assurer une bonne ventilation.
- Assurez une bonne ventilation en veillant à ne pas couvrir les fentes d'aération avec des objets, p. ex. journaux, nappes, rideaux, etc.
- Ne posez jamais d'objets à flamme nue (bougies, etc.) sur l'appareil ou à proximité de l'appareil.
- Ne faites pas tomber la platine disques et ne l'exposez pas à des chocs violents.

- Vous ne pouvez ni ne devez remplacer ou démonter vous-même la batterie intégrée. Le remplacement incorrect de la batterie peut entraîner un risque d'explosion. Le remplacement doit être effectué uniquement avec une batterie identique ou du même type. Si la batterie est défectueuse, adressez-vous à un atelier spécialisé ou à notre service client.
- Ne branchez l'adaptateur secteur dans la prise de courant qu'à la fin du montage, une fois que tous les autres branchements ont été effectués.

### **Détérioration**

- Posez la platine disques sur une surface stable et plane.
- Protégez l'appareil de l'humidité, de la poussière, des températures élevées et de l'exposition directe au soleil sous peine de dysfonctionnement et de détérioration du système électronique ou du boîtier.
- Placez l'appareil suffisamment loin de sources de chaleur comme les plaques de cuisson ou les fours.
- Si l'appareil passe d'un environnement froid à une pièce chaude, de la condensation peut se former à l'intérieur de l'appareil. Attendez quelques heures avant de l'allumer.
- N'utilisez que les accessoires d'origine.
- Connectez l'appareil à des appareils audio externes uniquement de la façon décrite dans ce mode d'emploi. Notez que les différentes connexions conviennent à différents types d'appareils et de raccordements. Autrement, cela peut endommager les appareils.
- Tenez les cartes à piste magnétique, comme les cartes d'identité, les cartes téléphoniques, les cartes de crédit, etc., ainsi que les bandes magnétiques audio ou les montres loin de l'enceinte. Elles risqueraient d'être endommagées par les aimants contenus dans l'appareil.
- Pour le nettoyage, n'utilisez pas de produits chimiques ni de nettoyeurs agressifs ou abrasifs.
- Fixez le bras de lecture lorsque vous déplacez l'appareil.
- Il est impossible d'exclure a priori que certains vernis ou produits d'entretien ainsi que certaines matières plastiques n'attaquent et ne ramollissent les pieds antidérapants de l'article. Pour éviter les traces inesthétiques sur les meubles, posez éventuellement une protection antidérapante sous l'article.

### **Information légale**

- Respectez les mentions légales relatives à l'utilisation de fichiers musicaux.
- Vous n'avez le droit de numériser que des fichiers dont vous êtes vous-même l'auteur, ou dont l'auteur ou le détenteur des droits vous a concédé les droits d'exploitation correspondants.
- La violation de ces droits rend l'utilisateur passible de poursuites et peut conduire le détenteur à faire valoir ses droits.

## Vue générale (contenu de la livraison)

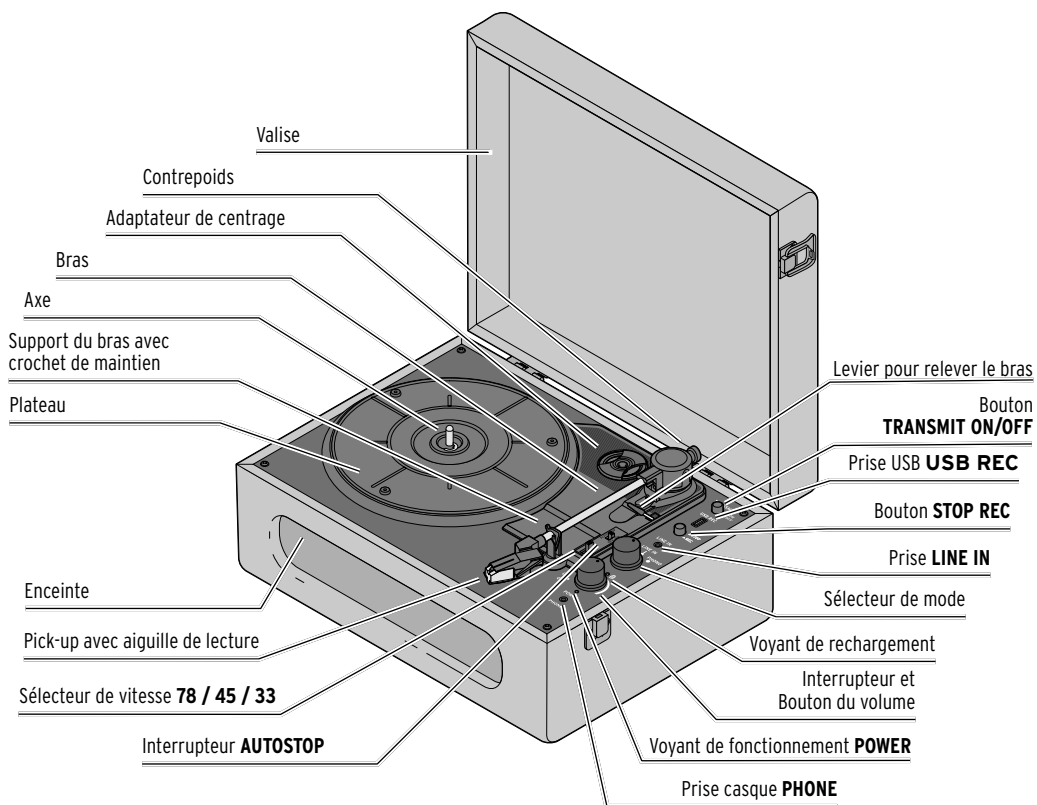

Prises stéréo  
**LINE OUT R/L**

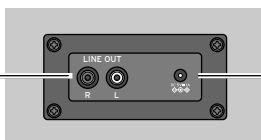

Prise pour l'adaptateur  
secteur **DC5V**

**Face arrière**

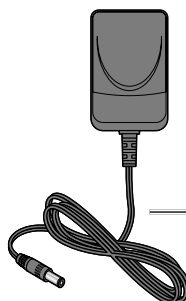

## Mise en service



### **DANGER: risques pour les enfants -**

danger de mort par étouffement/ingestion

Tenez le matériel d'emballage hors de portée des enfants. Éliminez-le immédiatement. Tenez aussi les petits éléments hors de portée des enfants.

1. Sortez toutes les pièces de leur emballage et retirez le matériel d'emballage.
2. Retirez toutes les sécurités de transport.
3. Vérifiez qu'aucune pièce ne manque ou n'est détériorée.



Veillez à ce que le bras soit bien fixé sur son support pendant toute la durée de la mise en service, ainsi que durant le transport.

4. Posez la platine disques sur une surface stable, plane et sans vibrations. Choisissez un endroit protégé de l'exposition directe au soleil.

Vous pouvez utiliser la platine disques branchée directement sur secteur ou bien sans branchement électrique grâce à la batterie intégrée.

### **Raccorder l'appareil au secteur et recharger la batterie**

La batterie est livrée à moitié chargée afin d'éviter qu'elle ne se détériore. Chargez entièrement la batterie avant la première utilisation.

Utilisez l'adaptateur secteur fourni pour recharger la batterie.

1. Assurez-vous que l'interrupteur marche/arrêt est sur **OFF** et que le voyant de fonctionnement **POWER** ne s'allume pas.

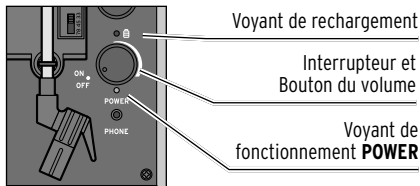

2. Insérez la petite fiche de raccordement de l'adaptateur secteur dans la prise **DC5V** à l'arrière de la platine disques.

3.

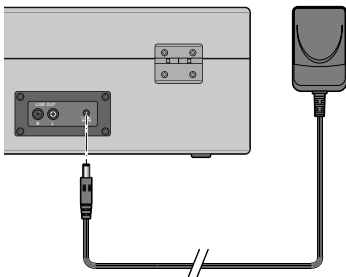

Branchez l'adaptateur secteur sur une prise de courant aisément accessible.

Le voyant de rechargement s'allume en rouge. La durée de charge de la batterie vide est normalement d'env. 3 à 4 heures. Une fois la batterie complètement chargée, le voyant s'éteint.

La durée de lecture varie en fonction du volume, de la température ambiante, des appareils connectés, etc.:

- avec un disque vinyle = env. 4 heures à 60 % de volume
- avec Bluetooth® = env. 3-4 heures à 60 % de volume.



- Vous pouvez utiliser la platine pendant que la batterie se recharge. Néanmoins, cela allongera le temps de charge.
- Pour maintenir la pleine capacité de la batterie aussi longtemps que possible, la platine doit être régulièrement déconnectée de l'alimentation électrique. Lorsque vous ne l'utilisez pas, chargez la batterie au moins tous les trois mois.
- Chargez la batterie à une température comprise entre +10 et +40 °C.
- C'est à température ambiante que la batterie a la meilleure autonomie. Plus la température ambiante est basse, plus l'autonomie d'écoute diminue.

### Allumer l'appareil et régler le volume

- ▷ Tournez l'interrupteur marche/arrêt et le bouton du volume vers **ON**, au-delà de la résistance.

Le voyant de fonctionnement **POWER** s'allume.

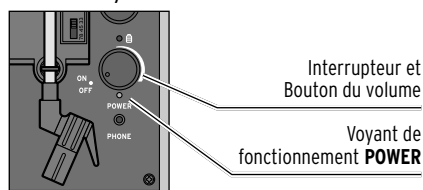

Interrupteur et  
Bouton du volume

Voyant de  
fonctionnement **POWER**

- Plus vous tournez l'interrupteur marche/arrêt et le bouton du volume dans le sens des aiguilles d'une montre, plus le volume augmente.
- Plus vous tournez l'interrupteur marche/arrêt et le bouton du volume dans le sens inverse des aiguilles d'une montre vers **ON/OFF**, plus le volume diminue.

### Brancher un casque

- ▷ Branchez un casque à fiche jack de 3,5 mm sur la prise **PHONE**. Cela désactive automatiquement les haut-parleurs intégrés.

### Mise à l'arrêt

- ▷ Éteignez l'appareil en tournant l'interrupteur marche/arrêt et le bouton du volume sur **OFF**, au-delà de la résistance. Le voyant de fonctionnement **POWER** s'éteint.



## Lecture de disques

- Vous pouvez utiliser la platine disques branchée directement sur secteur ou bien sans branchement électrique grâce à la batterie intégrée.

### REMARQUE - risque de détérioration

Faites attention une fois que vous avez retiré la protection et débloqué le crochet de maintien du bras. Veillez à ce que l'aiguille ne heurte rien. L'aiguille est en effet très fragile et s'abîme facilement.

1. Ouvrez la valise et relevez le couvercle en position verticale.
2. Allumez la platine disques de la façon décrite au chapitre précédent puis réglez-la sur un volume faible.
3. Réglez le sélecteur de mode sur **PHONO**.

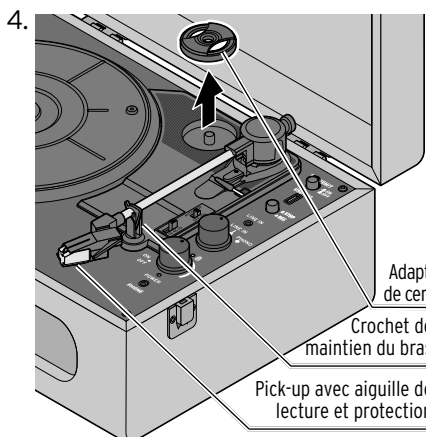

Posez le disque sur le plateau.  
Pour les 17 tours (singles), utilisez l'adaptateur de centrage fourni.

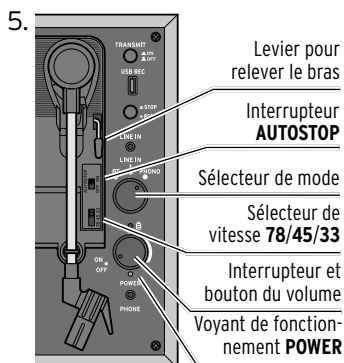

Réglez le nombre de tours désiré en plaçant le sélecteur de vitesse sur

- **33** (pour les disques trente-trois tours/LP),
- **45** (pour les singles) ou
- **78** (pour les disques gomme-laque).

6. Le cas échéant, ôtez la protection de la cellule en la tirant vers le bas.
7. Rabattez le crochet de maintien du bras vers la droite.
8. Soulevez le bras à l'aide du levier.
9. Dirigez le bras sur le disque au-dessus du morceau que vous souhaitez écouter.  
Le plateau commence à tourner.
10. Abaissez-le à l'aide du levier.  
La lecture démarre.



Lorsque vous activez la fonction d'arrêt automatique (**ON**), le plateau cesse automatiquement de tourner à la fin de la lecture d'un disque **33** tours.

Lorsqu'elle est réglée sur **OFF**, le plateau continue de tourner: cela peut être nécessaire parce qu'avec certains disques, la fonction d'arrêt automatique se déclenche trop tôt et l'aiguille se soulève avant la fin de la dernière chanson.

11. Placez l'interrupteur **AUTOSTOP** sur **ON** ou **OFF**.
12. La platine s'arrête automatiquement à la fin du dernier morceau, ou bien vous pouvez interrompre la lecture manuellement, selon que vous avez réglé ou non la fonction **AUTOSTOP** d'arrêt automatique.
13. Soulevez le bras à l'aide du levier.
14. Ramenez le bras sur son support.
15. Abaissez-le à l'aide du levier.
16. Rabattez le crochet de maintien du bras de lecture sur celui-ci.  
Remplacez également le capuchon protecteur sur l'aiguille.
17. Retirez le disque de la platine et fermez la valise.

### **Interrompre la lecture**

1. Soulevez le bras à l'aide du levier pour interrompre la lecture.
2. Le cas échéant, faites pivoter le bras de lecture sur un autre endroit du disque.
3. Abaissez le bras à l'aide du levier pour continuer la lecture.

### **Arrêter la lecture**

1. Soulevez le bras à l'aide du levier pour interrompre la lecture.
2. Ramenez le bras de lecture à sa position de départ sur son support.
3. Abaissez le bras avec le levier et fixez-le à l'aide du crochet de maintien.

**Pour obtenir la meilleure qualité possible de lecture avec votre platine, tenez compte des indications suivantes:**

- Contrôlez régulièrement l'aiguille. Vous pouvez éliminer les peluches et les salissures légères en brossant l'aiguille avec une brosse douce, de l'arrière vers l'avant. Pour éliminer les salissures plus importantes, déposez quelques gouttes d'alcool ménager sur la brosse.
- Pour remplacer l'aiguille de lecture, reportez-vous aux instructions de la section «Remplacement de l'aiguille de lecture».
- Fixez le bras de lecture lorsque vous déplacez l'appareil.
- Pour écouter des singles, utilisez si nécessaire l'adaptateur de centrage fourni avec la platine.
- Nettoyez vos disques à l'aide d'un chiffon antistatique avant de les écouter.

## Sortie audio vers un amplificateur externe

---

**REMARQUE** - risque de détérioration

Respectez également le mode d'emploi de l'amplificateur externe.

---

La platine disques peut être raccordée à l'entrée Phono/Line-In/Aux-In, d'une chaîne hi-fi par exemple.

Vous avez besoin d'un câble audio avec 2 prises RCA de chaque côté (non fourni).

1. Avant d'établir la connexion, éteignez les deux appareils.

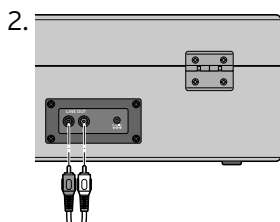

Connectez les deux prises RCA du câble audio aux prises **LINE OUT** sur la face arrière de la platine. Respectez le codage des couleurs pour transmettre correctement le son stéréo.

3. Branchez le câble audio à l'entrée Line In/Aux de votre chaîne stéréo (connecteur rouge = canal droit; connecteur blanc = canal gauche).

4. Baissez d'abord le volume sur les deux appareils avant de les rallumer.

5. Réglez le sélecteur de mode de la platine sur **PHONO** et lancez la lecture comme décrit ci-dessus.

6. Réglez le volume sur votre chaîne hifi.

Vous ne pouvez pas modifier le volume sur la platine elle-même.



Si le son est trop faible, il vous faut un amplificateur phono supplémentaire. Vous pouvez vous le procurer dans le commerce spécialisé.

## Connexion via Bluetooth®

### REMARQUE - risque de détérioration

Respectez également les instructions du mode d'emploi des enceintes.

Vous pouvez utiliser le Bluetooth® pour connecter p. ex. la platine à des enceintes compatibles Bluetooth®.

▷ Déconnectez l'enceinte de toute connexion Bluetooth® avec des appareils mobiles ou autres.

1. Mettez la platine en marche.
2. Baissez le volume sur les deux appareils.

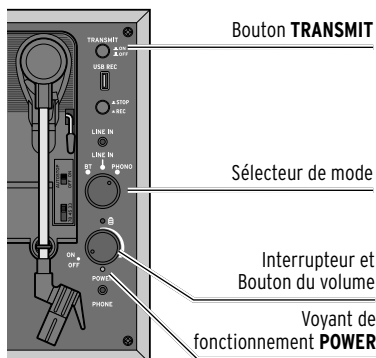

3. Réglez le sélecteur de mode de la platine sur **PHONO** ou **LINE IN** selon ce que vous voulez jouer.

4. Enfoncez le bouton **TRANSMIT (ON)** pour lancer l'appairage.

Le voyant de fonctionnement clignote alternativement en rouge et en rose.

5. Lancez l'appairage sur votre enceinte Bluetooth®.

Dès que la connexion Bluetooth® est établie, le voyant de fonctionnement reste allumé en rose.

6. Lancez la lecture comme indiqué ci-dessus.

▷ Pour arrêter la transmission Bluetooth®, appuyez sur le bouton **TRANSMIT** pour le relâcher en position (**OFF**) et désactiver Bluetooth®.

**i** Si vous éteignez les appareils, ceux-ci se connecteront automatiquement au dernier appareil connecté lorsque vous les rallumerez et réactiverez Bluetooth®. L'appareil Bluetooth® doit se trouver à proximité de la platine, être allumé et avoir la fonction Bluetooth® activée. Lorsque l'appareil Bluetooth® est détecté, le voyant de fonctionnement se rallume en rose.

Important: les enceintes intégrées ne sont pas désactivées pendant la lecture via un appareil Bluetooth, mais doivent être réglées manuellement sur le volume le plus bas, si nécessaire.

## Lecture audio à partir d'appareils externes

### Connexion par câble audio

#### REMARQUE - risque de détérioration

- Ne connectez pas l'appareil externe à la prise **LINE OUT** de la platine.
- Ne connectez pas d'appareils à la prise **LINE IN** de la platine via leur sortie LINE-OUT.
- Respectez également le mode d'emploi de l'appareil mobile.

Vous pouvez écouter de la musique contenue dans votre smartphone ou votre tablette via la platine disques.

1. Avant d'établir la connexion, éteignez les deux appareils.
2. Connectez un câble audio à fiches jack 3,5 mm (non fourni) à la sortie casque de votre appareil mobile et à la prise **LINE IN** située sur le dessus de la platine.

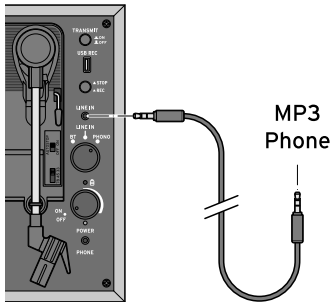
3.  Baissez d'abord le volume sur les deux appareils avant de les rallumer.
4. Réglez le sélecteur de mode de la platine sur **LINE IN**.

5. Démarrez la lecture de l'appareil externe.
  6. Réglez le volume sur la platine.
- ▷ Si le volume de lecture est trop faible, augmentez-le également sur votre appareil mobile, le cas échéant.

### Connexion via *Bluetooth*<sup>®</sup>

#### REMARQUE - risque de détérioration

Respectez également le mode d'emploi de l'appareil mobile.

Vous pouvez également connecter votre smartphone ou tablette à votre platine disques via *Bluetooth*<sup>®</sup>.

1. Mettez la platine en marche.
2. Commencez par baisser le volume sur les deux appareils.
3. Réglez le sélecteur de mode de la platine sur **BT**.  
Le voyant de fonctionnement clignote en bleu.
4. Allumez votre appareil mobile.
5. Lancez la recherche du périphérique sur votre appareil mobile.

6. Sélectionnez l'appareil **TCM652083** dans la liste et connectez les appareils. Dès que la connexion *Bluetooth*<sup>®</sup> est établie, le voyant de fonctionnement reste allumé en bleu.

7. Lancez le cas échéant la lecture sur votre appareil mobile.

8. Réglez le volume sur la platine.

9. Si le volume de lecture est trop faible, augmentez-le également sur votre appareil mobile, le cas échéant.



- Si entre-temps vous éteignez les appareils, ceux-ci se connecteront automatiquement au dernier appareil connecté lorsque vous les rallumerez et réactiverez *Bluetooth*<sup>®</sup>.
- Lorsqu'un appel arrive sur votre smartphone, la lecture de la musique via la platine disques est interrompue. La lecture reprend lorsque vous rejetez ou mettez fin à l'appel.
- L'appareil *Bluetooth*<sup>®</sup> doit se trouver à proximité de la platine, être allumé et avoir la fonction *Bluetooth*<sup>®</sup> activée. Une fois l'appareil *Bluetooth*<sup>®</sup> détecté, l'article émet une brève mélodie.
- La connexion est maintenue jusqu'à ce que vous l'arrêtiez manuellement sur l'appareil mobile ou en découplant l'appareil mobile de la platine.

▷ Si la connexion ne s'établit pas immédiatement ou s'interrompt, répétez les étapes décrites ci-dessus.

---

## Numériser des disques

### Informations générales

- Veillez à ce qu'il y ait suffisamment d'espace libre sur le support de données utilisé (clé USB).

### Numériser des disques

1. Branchez la clé USB dans la prise USB **USB REC**.

2. Mettez un disque sur le plateau et lancez la lecture comme indiqué au chapitre «Lecture de disques».

3. Appuyez sur le bouton **USB REC** pour lancer la numérisation. Le voyant de fonctionnement clignote en rouge.

4. Appuyez à nouveau sur le bouton **USB REC** pour arrêter l'enregistrement une fois que la lecture d'un titre du disque est terminée. Le voyant de fonctionnement reste allumé.



- Si vous n'appuyez pas sur le bouton **USB REC** entre chaque titre, tous les titres du disque seront enregistrés dans un seul fichier. Vous devrez ensuite chercher les titres manuellement et vous ne pourrez pas les

sélectionner directement.

- En appuyant plusieurs fois sur la touche **USB REC** pendant l'enregistrement, vous pouvez aussi couper les titres très longs en plusieurs titres plus courts.

## Après l'enregistrement

Si vous le souhaitez, vous pouvez connecter le support de données contenant les enregistrements numérisés à votre ordinateur.

Important:

- Tous les enregistrements se trouvent dans le dossier RECORD. Le dossier RECORD contient les fichiers MP3 FILE0000, FILE0001 etc., que vous avez créés en appuyant sur le bouton **USB REC** lors de la numérisation. En règle générale, un fichier FILE contient un titre du disque.
- Avec un ordinateur Windows, si vous faites un clic droit sur un fichier MP3, vous pouvez sélectionner la boîte de dialogue Propriétés. Dans l'onglet Détails, vous pouvez indiquer un grand nombre d'informations (tags ID3), comme le titre de l'album, l'année, l'interprète, le genre, etc. Lorsque vous écouterez les titres sur un lecteur MP3, ces informations s'afficheront à l'écran du lecteur.



Vous pouvez aussi retravailler sur votre ordinateur les morceaux de musique enregistrés sur la clé USB. Vous trouverez p. ex. sur Internet le logiciel gratuit Audacity diffusé sous licence publique générale GNU.

---

## Nettoyage



### AVERTISSEMENT -

danger de mort par choc électrique

- Débranchez toujours l'adaptateur secteur de la prise de courant avant de nettoyer l'appareil.
- Tenez l'appareil à l'abri de l'humidité. Protégez-le également des gouttes et des projections d'eau.

### REMARQUE - risque de détérioration

- Pour le nettoyage, n'utilisez pas de produits chimiques ou nettoyeurs agressifs ou abrasifs.

- 
- ▷ Si nécessaire, nettoyez le boîtier avec un chiffon doux légèrement humide.
  - ▷ Nettoyez régulièrement l'aiguille. Vous pouvez éliminer les peluches et les salissures légères en brossant l'aiguille avec une brosse douce, de l'arrière vers l'avant. Pour éliminer les salissures plus importantes, déposez quelques gouttes d'alcool ménager sur la brosse.

## Remplacement de l'aiguille de lecture

Pour garder une bonne qualité d'écoute et éviter d'endommager vos disques, vous devez remplacer l'aiguille de lecture du pick-up après 250 heures d'écoute environ. Le modèle de l'aiguille nécessaire est indiqué au chapitre «Caractéristiques techniques».

1. Ouvrez le crochet de maintien du bras.
2. Le cas échéant, ôtez la protection du pick-up.
3. Tirez l'aiguille de lecture et son support vers l'avant et le bas pour l'extraire du pick-up.
4. Poussez la nouvelle aiguille de lecture avec son support dans le pick-up en l'introduisant par l'avant.

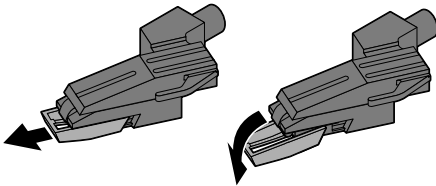

---

## Réinitialisation

La présence de rayonnements électromagnétiques à proximité de l'appareil peut nuire au bon fonctionnement. Si l'appareil ne peut pas se connecter, éloignez l'appareil de la zone des rayonnements électromagnétiques. Effectuez une réinitialisation en éteignant et en rallumant l'appareil.

---

## Problèmes / solutions

- **L'appareil ne fonctionne pas.**  
La batterie est-elle chargée? L'adaptateur secteur est-il raccordé au secteur?
- **Pas de son / volume trop faible.**  
Réglez le volume de la platine disques et, si nécessaire, de l'appareil externe.  
Le bon mode est-il sélectionné sur la platine?  
*Bluetooth®*: Connexion interrompue? Appareils trop éloignés? L'appareil mobile est-il déjà connecté à un autre appareil?  
Vérifiez le raccordement du câble et les réglages de l'amplificateur.
- **L'aiguille «saute» pendant la lecture.**  
Le disque est-il rayé? Si nécessaire, augmentez le poids de l'aiguille.  
L'aiguille de lecture est-elle usée? Changez l'aiguille de lecture.
- **Le son est de mauvaise qualité durant l'enregistrement.**  
Le disque ou l'aiguille de lecture sont-ils sales?



## Caractéristiques techniques

<b>Modèle</b>	652 083
Poids:	3400 g
Dimensions:	env. 380 x 300 x 149 mm (couvercle fermé)
Modèle de l'aiguille:	402-M208-015

### Adaptateur secteur

Modèle:	GKYP0100050EU1
Fabricant:	SHENZHEN SHI GUANGKAIYUAN TECHNOLOGY LTD Address: 2 floor, 41 TianSheng Road, TianLiao village, GongMing Street, Guangming, Shenzhen, Guangdong, P.R. China Commercial registration nr. :91440300053998927W
Entrée:	100-240 V ~ 50/60 Hz 0,5 A
Sortie:	5 V  1000 mA 5 W (le symbole  signifie courant continu)
Efficacité lors du fonctionnement Ø:	73,62%
Efficacité à faible charge (10%):	69,32%
Consommation à charge nulle:	0,07 W
Classe de protection:	II 

### Batterie

Type:	lithium-ion 3,7 V 1200 mAh (test selon UN 38.3 / non remplaçable) énergie nominale: 4,44 Wh
Durée de charge:	env. 3-4 h
Autonomie d'écoute:	3-4 h minimum (pour un volume réglé à 60 %)

### Amplificateur

Puissance de sortie:	2x 2 W RMS
----------------------	------------

### Enceinte

Puissance absorbée:	6 W
---------------------	-----

### Connexions

Port USB	
AUDIO OUT	stéréo RCA
LINE IN	Jack 3,5 mm
Casque	Jack 3,5 mm

### Bluetooth®

Version:	5.1
Portée:	10 m min. (sans obstacle)
Gamme de fréquence:	2,402 GHz à 2,480 GHz

**Température ambiante:** de +10 à +40 °C

Made exclusively for: Tchibo GmbH, Überseering 18, 22297 Hamburg, Germany, [www.tchibo.ch](http://www.tchibo.ch)



## Compatible avec ...

... Smartphone ou tablette compatible *Bluetooth*® Smart

The *Bluetooth*® word mark and logos are registered trademarks owned by Bluetooth SIG, Inc. and any use of such marks by Tchibo GmbH is under license.

La marque et les logos *Bluetooth*® sont des marques déposées détenues par Bluetooth SIG, Inc. Toute utilisation de ces marques par Tchibo GmbH s'effectue sous licence.

---

## Déclaration de conformité

Par la présente, la société Tchibo GmbH déclare qu'à la date de la mise sur le marché, ce produit est conforme aux exigences essentielles et aux autres dispositions pertinentes de la directive 2014/53/CE. La déclaration de conformité complète est consultable sous [www.fr.tchibo.ch/notices](http://www.fr.tchibo.ch/notices). Veuillez indiquer la référence (**652 083**).

• Le produit peut être commercialisé dans les pays suivants: Allemagne, Autriche, Suisse, République tchèque, Pologne, Slovaquie, Hongrie et Turquie.

---

## Élimination

L'article, son emballage et la batterie intégrée sont produits à partir de matériaux précieux pouvant être recyclés afin de réduire la quantité de déchets et de préserver l'environnement. Éliminez l'**emballage** selon les principes de la collecte sélective en séparant le papier, le carton et les emballages légers.



Les **appareils**, ainsi que les  **piles, ordinaires ou rechargeables, et les batteries**, signalés par ce symbole, ne doivent pas être éliminés avec les ordures ménagères!

Vous êtes tenu par la législation d'éliminer les appareils en fin de vie en les séparant des ordures ménagères. Les appareils électriques contiennent des substances dangereuses qui peuvent nuire à l'environnement et à la santé en cas de stockage et d'élimination incorrects. Pour avoir des informations sur les centres de collecte où il vous faudra remettre les appareils en fin de vie, adressez-vous à votre municipalité. Vous êtes tenu de remettre les piles et batteries usagées aux centres de collecte de votre ville ou de votre commune ou aux commerces spécialisés vendant des piles. Masquez les contacts des piles/batteries au lithium avec du ruban adhésif avant d'éliminer les piles/batteries.

**Attention!** Cet appareil contient une batterie qui, pour des raisons de sécurité, est non amovible et ne peut pas être retirée sans détruire le boîtier. Tout démontage non conforme comporte un risque pour votre sécurité. Par conséquent, rappelez l'appareil non ouvert au centre de collecte qui se chargera d'éliminer l'appareil et la batterie comme il se doit.

## Garantie

Cet article est garanti **3 ans** à compter de la date de l'achat.

Tchibo GmbH, Überseering 18, 22297 Hamburg, Germany

Nous nous engageons à remédier gratuitement à tous les vices de matériau et de fabrication survenant **pendant la période de garantie**. Pour bénéficier de la garantie, vous devez présenter un justificatif d'achat émis par Tchibo ou par un distributeur agréé par Tchibo. Cette garantie est valable dans l'Union européenne, en Suisse et en Turquie.

**La garantie ne couvre** ni les défauts dus à une utilisation incorrecte ou à l'absence de détartrage, ni les pièces d'usure et les consommables. Vous pouvez les commander auprès de notre service client. Vous pouvez faire effectuer les réparations non couvertes par la garantie, si elles sont encore possibles, par notre service après-vente. Elles vous seront facturées au prix coûtant selon un calcul individuel.

Cette garantie contractuelle ne limite pas les **droits résultant de la garantie légale**, auxquels vous pouvez recourir gratuitement.

## Service et réparations

L'article sera réparé par le service après-vente Tchibo.

 **S'il est nécessaire d'envoyer l'article**, veuillez fournir les informations suivantes:

- votre **adresse**;
- un **numéro de téléphone** (où vous êtes joignable pendant la journée) et/ou une **adresse électronique**;
- la **date d'achat** et
- une **description la plus précise possible du défaut**.

Joignez une **copie du justificatif d'achat** à l'article. Emballez soigneusement l'article afin d'éviter qu'il soit endommagé pendant le transport et envoyez-le à notre service après-vente, afin que nous puissions traiter votre cas et vous retourner l'article dans les meilleurs délais.

L'adresse à laquelle envoyer l'article vous sera communiquée par notre service client dont vous trouverez les coordonnées au point «Service client». Pour les questions éventuelles, conservez le justificatif d'envoi qui vous aura été remis par la poste.

**Si le cas n'est pas couvert par la garantie**, faites-nous savoir si vous souhaitez:

- que nous vous établissions un devis si les frais sont supérieurs à CHF 17.- ou
- que nous vous retournions (moyennant paiement) l'article non réparé ou
- que nous éliminions l'article (sans frais pour vous).

**Pour les informations sur les produits, les commandes d'accessoires ou les questions sur le service après-vente**, veuillez vous adresser à notre service client. Pour toute question, indiquez la référence de l'article.

---

## Service client



**0800 22 44 44**  
(gratuit)

Du lundi au vendredi de 8 h à 20 h

Le samedi de 8 h à 16 h

Courriel: [service@tchibo.ch](mailto:service@tchibo.ch)

---

**Référence: 652 083** (Suisse)