

Tchibo

Cafissimo pure+

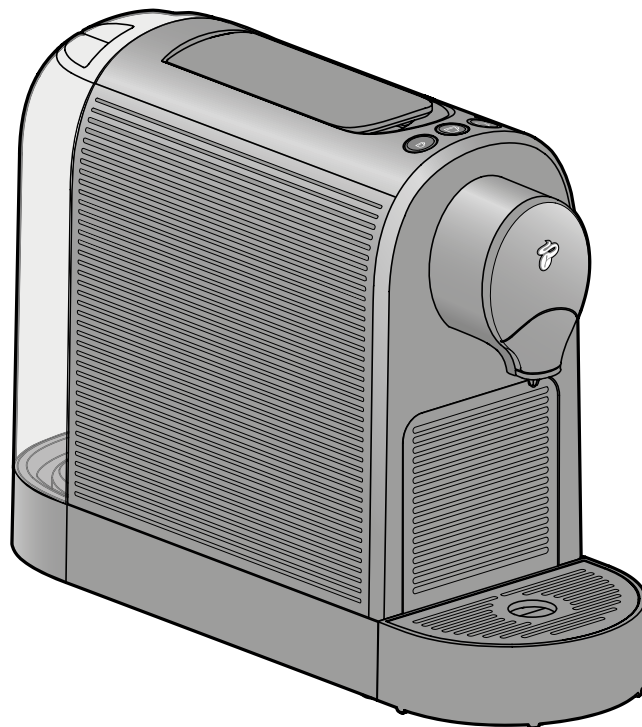

fr Mode d'emploi et garantie

Sommaire

2	Domaine d'utilisation	10	Allumer/éteindre la machine
2	Emplacement	10	Mode veille
2	À propos de ce mode d'emploi	11	Remplir le réservoir d'eau
3	Consignes de sécurité	11	Préparer une boisson
5	Caractéristiques techniques	12	Après l'utilisation
6	Vue générale (contenu de la livraison)	13	Réglage de la force de la boisson (quantité de boisson)
6	Panneau de commande – fonction des touches	13	Rétablir les réglages d'usine
7	Retirer les films de protection et le matériel d'emballage	14	Entretien de la machine
7	Mise en service - avant la première utilisation	15	Détartrage
8	Rincer la machine	17	Problèmes / solutions
10	Le meilleur arôme – le meilleur goût	18	Élimination
10	Utilisation de petites / grandes tasses ou de verres	18	Déclaration de conformité
		19	Garantie
		19	Service et réparations
		20	Service client Cafissimo
		20	Référence



Nous vérifions chaque machine avec soin et la soumettons à un essai de fonctionnement effectué avec de l'eau et du café. Malgré le nettoyage minutieux qui suit ce test, il se peut que votre machine contienne encore des résidus minimes d'eau ou de café. Il ne s'agit pas d'un défaut de qualité: votre machine est en parfait état.

Domaine d'utilisation

La machine est conçue pour les utilisations suivantes:

- préparation de café ordinaire, de café crème et d'expresso avec des capsules de la marque Tchibo.

La machine est destinée à une utilisation domestique ou similaire, notamment:

- dans les commerces, bureaux ou autres environnements professionnels;
- dans les exploitations agricoles;
- par les clients d'hôtels, de motels, de chambres d'hôte et d'autres types d'hébergement.

Si la machine est utilisée à des fins commerciales, elle doit être surveillée et nettoyée par un personnel formé en conséquence. Le nettoyage et le détartrage sont les seules opérations de maintenance nécessaires.

Emplacement

Installez la machine à l'intérieur, dans un local sec. Elle ne convient pas aux environnements très poussiéreux ou humides. La machine est conçue pour être utilisée à une température ambiante comprise entre +10 et +40 °C.

À propos de ce mode d'emploi

Cet article est muni de dispositifs de sécurité. Lisez toutefois attentivement les consignes de sécurité et n'utilisez cet article que de la façon décrite dans ce mode d'emploi afin d'éviter tout risque de détérioration ou de blessure.

Conservez ce mode d'emploi pour pouvoir le consulter ultérieurement. Si vous donnez, prêtez ou vendez cet article, remettez ce mode d'emploi en même temps que l'article.

Symboles utilisés dans ce mode d'emploi:



Ce symbole met en garde contre le risque de blessure.



Ce symbole met en garde contre le risque de blessure dû à l'électricité.

Mentions d'avertissement dans ce mode d'emploi:

DANGER met en garde contre le risque imminent de blessure grave ou un danger de mort imminent.

AVERTISSEMENT met en garde contre le risque de blessure grave ou un danger de mort.

PRUDENCE met en garde contre le risque de blessure légère.

REMARQUE met en garde contre le risque de détérioration.



Ce symbole signale les informations complémentaires.

Consignes de sécurité

DANGER: risque pour les enfants et personnes à aptitude réduite à l'emploi d'appareils

• Cet appareil peut être utilisé par des enfants à partir de 8 ans et des personnes aux capacités physiques, sensorielles ou mentales réduites ou ne disposant pas de l'expérience et/ou des connaissances nécessaires à condition qu'ils soient sous surveillance ou aient été initiés aux consignes de sécurité de l'appareil et comprennent les risques qui résultent de son utilisation.

- Les enfants ne doivent pas nettoyer l'appareil, sauf s'ils ont plus de 8 ans et sont sous la surveillance d'un adulte. L'appareil ne nécessite aucune maintenance.
- Les enfants ne doivent pas jouer avec l'appareil. Tenez l'appareil et le cordon d'alimentation hors de portée des enfants de moins de 8 ans et des animaux domestiques.
- Installez l'appareil hors de portée des enfants.
- Tenez le matériel d'emballage hors de portée des enfants. Il y a notamment risque d'étouffement!

Danger: risque électrique

- Ne plongez jamais la machine, la fiche ou le cordon d'alimentation dans l'eau sous peine de choc électrique. Ne nettoyez pas la machine avec un jet d'eau et ne l'installez pas de sorte qu'elle puisse être nettoyée avec un jet d'eau. Ne touchez jamais la fiche du cordon d'alimentation avec les mains humides. N'utilisez pas la machine à l'extérieur.
- Ne laissez jamais la machine fonctionner sans surveillance.
- Ne branchez la machine qu'à une prise de courant à contacts de protection installée conformément à la réglementation et dont la tension correspond aux caractéristiques techniques de la machine.
- Le cordon d'alimentation ne doit être ni coincé ni tordu. Éloignez-le toujours suffisamment des arêtes coupantes et des sources de chaleur.
- N'utilisez pas la machine si la machine, le cordon d'alimentation ou la fiche sont détériorés ou si la machine est tombée.
- Ne posez ni boisson ni autre objet sur le dessus de la machine.
- Ne modifiez pas la machine, le cordon d'alimentation ou les pièces de la machine. Les appareils électriques ne doivent être réparés que par des électriciens professionnels, les réparations incorrectement effectuées

pouvant entraîner de graves dommages. Ne confiez donc les réparations qu'à un atelier spécialisé ou à notre service client.

- Si le cordon d'alimentation de cet appareil est endommagé, faites-le remplacer par le constructeur ou son service client ou par une personne disposant des qualifications nécessaires pour prévenir tout risque de blessure.
- Débranchez la fiche du cordon d'alimentation de la prise de courant...
 - ... quand un problème survient,
 - ... quand vous n'utilisez pas la machine pendant un certain temps,
 - ... avant de nettoyer la machine.Débranchez la machine en tirant sur la fiche et non pas sur le cordon.
- Pour couper complètement l'alimentation électrique de la machine, débranchez la fiche du cordon d'alimentation de la prise de courant.

Danger: risque d'incendie/de brûlure

- Avant d'utiliser la machine, placez-la dans un endroit bien dégagé, jamais contre un mur ou dans un coin, dans un placard, à proximité de rideaux ou autre.
- Ne couvrez pas la machine (p. ex. avec des magazines, couvertures, vêtements, etc.) pendant le fonctionnement.
- Ne touchez pas l'orifice de sortie des boissons pendant et juste après l'utilisation. Évitez de toucher la boisson qui s'écoule de la machine.
- Pendant le fonctionnement, ne relevez pas le levier, laissez le compartiment à capsule fermé et ne retirez pas le tiroir avant avec le bac à capsules.

Danger: risque pour la santé

- Videz et nettoyez régulièrement le bac à capsules et le ramasse-gouttes.
- Si vous n'utilisez pas la machine pendant un certain temps, videz le réservoir d'eau, le bac à capsules et le ramasse-gouttes.

- Changez quotidiennement l'eau dans le réservoir d'eau pour éviter la formation de germes.
- Pour nettoyer la machine, utilisez uniquement les produits de nettoyage ou de détartrage spécifiés dans ces instructions et les ustensiles de nettoyage correspondants. L'utilisation d'autres produits de nettoyage présente des risques pour la santé.

Danger: risque de blessure

- Le compartiment à capsule comporte deux broches qui perforent la capsule des deux côtés lorsque l'on abaisse le levier. N'introduisez jamais les doigts dans le compartiment à capsule. Éloignez les mains et tous les objets du compartiment à capsule pendant que vous abaissez le levier.

Risque de détérioration

- **Utilisez uniquement des capsules d'origine de la marque Tchibo Cafissimo.** N'utilisez pas de capsules d'autres fabricants ni de capsules endommagées ou déformées. Ne mettez jamais de café moulu ou en grains dans la machine sous peine de détériorer la machine. Dans ce cas, la réparation n'est pas couverte par la garantie.
- Utilisez la machine uniquement lorsque le tiroir avant et le bac à capsules sont en place.
- Remplissez toujours le réservoir avec de l'eau potable (eau du robinet ou autre) fraîche et froide. N'utilisez pas d'eau minérale gazeuse ou d'autres liquides.
- Détartrez la machine dès que le voyant correspondant l'indique.
- Ne soulevez pas la machine par le levier. Pour la déplacer, prenez-la par le boîtier extérieur.
- Posez la machine sur une surface stable, plane, résistante à l'humidité et à la chaleur et bien éclairée.

- Ne posez pas la machine sur une plaque de cuisson ou juste à côté d'une source de chaleur (poêle chaud, radiateur, etc.) pour éviter que le boîtier fonde.
- Disposez le cordon d'alimentation de manière à ce que personne ne puisse trébucher dessus. Pour éviter de faire tomber la machine en s'accrochant accidentellement au cordon d'alimentation, ne le laissez pas dépasser ou pendre d'un plan de travail.
- La machine est munie de pieds antidérapants. Les plans de travail sont recouverts d'une grande diversité de vernis et matières plastiques et sont traités avec des produits d'entretien divers et variés. Il est impossible d'exclure totalement que certaines de ces substances contiennent des éléments susceptibles d'attaquer et de ramollir les pieds de la machine. Placez éventuellement un support antidérapant sous la machine.
- N'exposez pas la machine à des températures inférieures à 4 °C. L'eau restant dans le système de chauffage pourrait geler et endommager la machine.
- Niveau de pression acoustique <70 dB(A).

Caractéristiques techniques



Type / modèle:	MCA21102
Référence:	voir chapitre «Garantie»
Alimentation:	220–240 V ~ 50 Hz
Puissance:	1250 watts
Consommation d'énergie quand la machine est éteinte (Standby):	<0,5 watt
Arrêt automatique:	env. 9 minutes
Classe de protection:	I

Pression de la pompe:

max. 15 bar

Niveau de pression acoustique:

<70 dB(A)

Température ambiante:

de +10 à +40 °C

Quantités de boisson par défaut:

café. 125 ml
café crème env. 125 ml
expresso env. 40 ml

Made exclusively for:

Tchibo GmbH, Überseering 18,
22297 Hamburg, Germany
www.tchibo.ch



www.fr.tchibo.ch/notices

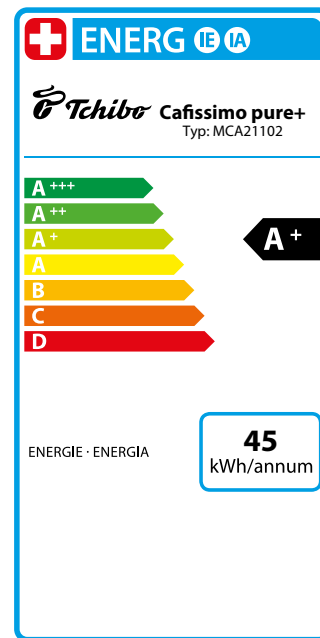

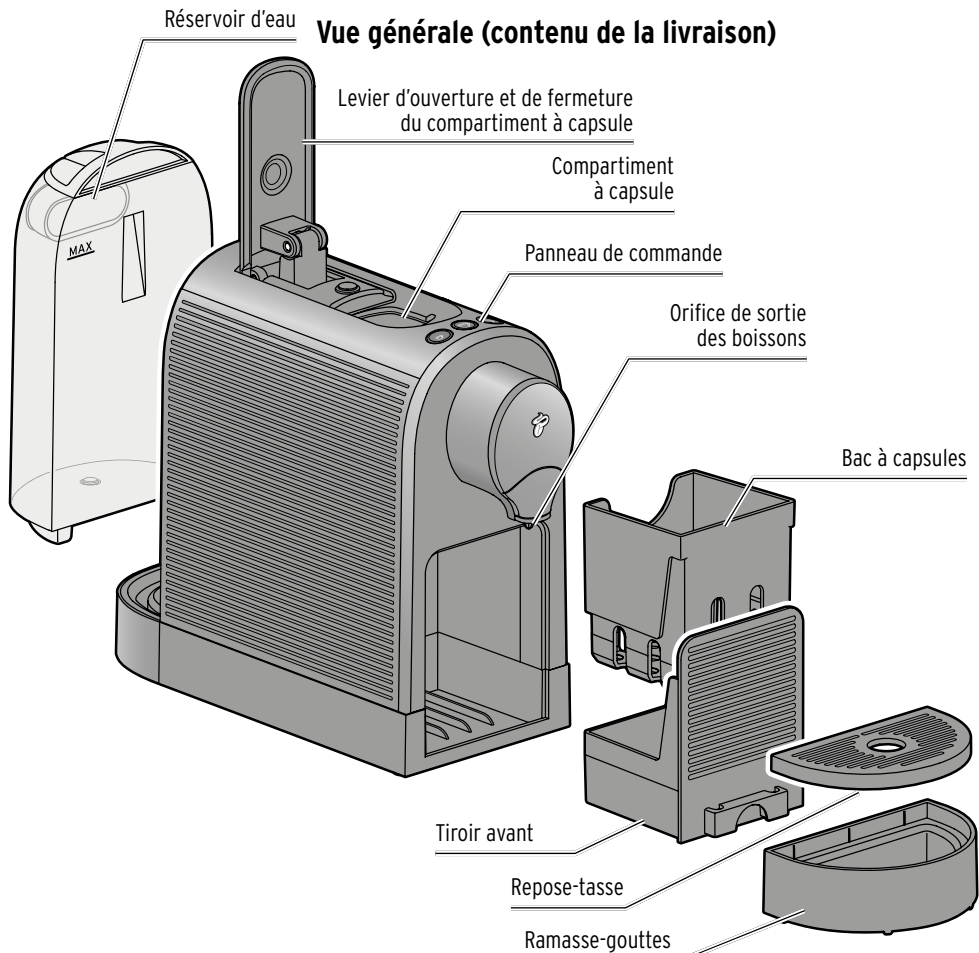

Panneau de commande – fonction des touches

- Voyant
 - **clignote en jaune** (effectuer la mise en service)
 - **clignote en rouge** (réservoir d'eau vide)
 - **allumé en jaune** (démarrer la machine)



Préparer un expresso



Préparer un café crème



Préparer du café

Allumer la machine

(appuyer sur une touche quelconque)



Éteindre la machine

(appuyer en même temps sur les touches expresso + café crème)



Retirer les films de protection et le matériel d'emballage

1. Sortez la machine de l'emballage.
2. Retirez tous les films de protection de la machine et enlevez tout le matériel d'emballage ainsi que les bandes adhésives de transport.

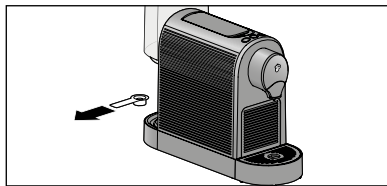

3. Retirez la protection de transport sous le réservoir d'eau.

i Le matériel d'emballage protège la machine pendant le transport. Conservez l'emballage pour le cas où vous voudriez transporter la machine ou la retourner.

Mise en service - avant la première utilisation

1. Installez la machine ...
 - ... à au moins 15 cm des murs.
 - ... sur une surface (ou plan de travail) plane et résistante à l'humidité.
 - ... près d'une prise de courant. La longueur du cordon d'alimentation est d'env. 80 cm.
 - ... à au moins 1 m de distance de toute surface chaude ou inflammable (plaque de cuisson, four, radiateur ou similaire).

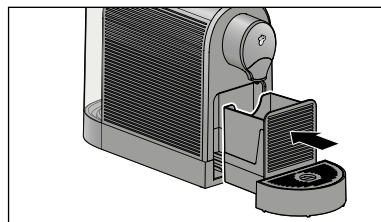
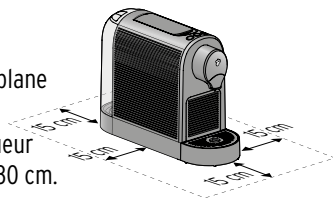

2. Assurez-vous que le bac à capsules est correctement mis en place dans le tiroir avant. Le tiroir avant doit être engagé à fond dans la machine et le ramasse-gouttes correctement mis en place.

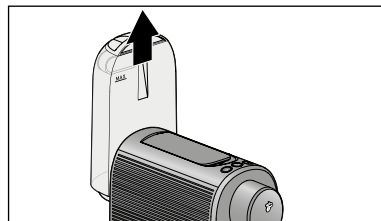

3. Retirez le réservoir d'eau de la machine en le tirant droit vers le haut.
4. Nettoyez le réservoir d'eau comme décrit au chapitre «Nettoyage».

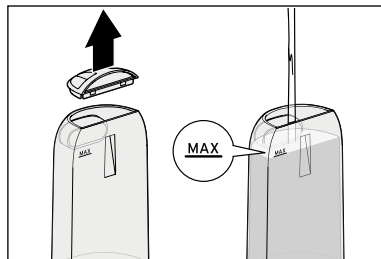

5. Remplissez le réservoir d'eau jusqu'au repère **MAX** avec de l'eau fraîche et froide du robinet ou une autre eau potable.

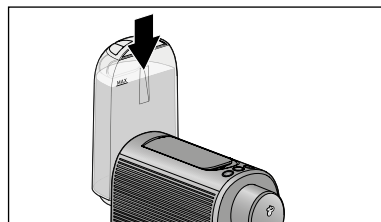

6. Remplacez le réservoir d'eau dans la machine. Enfoncez-le à fond vers le bas.

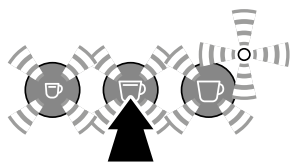
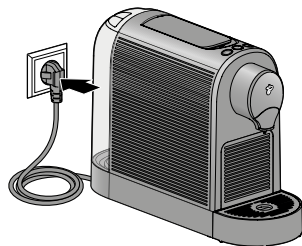
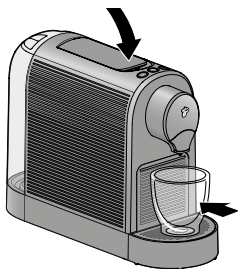

7. Rabattez le levier **sans mettre de capsule** dans le compartiment.
8. Posez une tasse vide ou autre sous l'orifice de sortie des boissons.
9. Branchez la fiche du cordon d'alimentation dans une prise de courant aisément accessible.

10. Appuyez sur une touche quelconque pour allumer la machine.
Un bref bip retentit.

Le voyant clignote en jaune et les touches clignotent en blanc.

11. Appuyez sur la touche **Café crème**.

La pompe démarre. Dès que le circuit est rempli d'eau, elle s'arrête automatiquement. Une petite quantité d'eau coule

dans la tasse située dessous. À la fin, 2 bips retentissent.



Toutes les touches clignotent; la machine chauffe pour préparer la boisson.

Dès qu'elle est chaude, elle émet un bip. Toutes les touches sont maintenant allumées en permanence.

12. Videz la tasse et rincez la machine deux fois de la façon décrite au chapitre «Rincer la machine». La machine est alors prête à l'emploi.

Rincer la machine

Après la première mise en service ou lors d'une période d'inutilisation de plus de 2 jours, rincez la machine en faisant s'écouler 2 tasses d'eau (sans capsule).

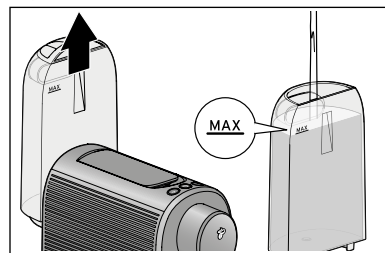

1. Retirez le réservoir d'eau de la machine en le tirant droit vers le haut.
2. Remplissez le réservoir d'eau jusqu'au repère **MAX** avec de l'eau fraîche et froide du robinet ou une autre eau potable.

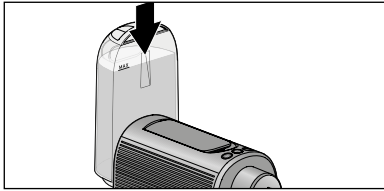

3. Remplacez le réservoir d'eau dans la machine. Enfoncez-le à fond vers le bas.

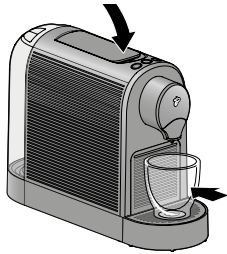

4. Le cas échéant, rabattez le levier **sans mettre de capsule** dans le compartiment.

5. Posez une tasse vide ou autre sous l'orifice de sortie des boissons.

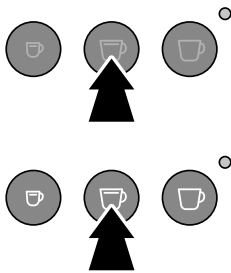

6. Appuyez sur une touche quelconque pour allumer la machine. Un bref bip retentit.

7. Appuyez sur la touche **Café crème** une fois que toutes les touches restent allumées.

La pompe rince les circuits avec de l'eau qui s'écoule ensuite dans la tasse. Un bip retentit à la fin du rinçage.

8. Jetez l'eau.

9. Répétez les étapes 7 et 8.

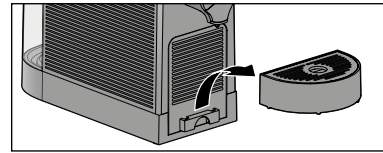

10. Terminez en vidant le tiroir avant et, le cas échéant, le bac à capsules:

▷ Retirez le ramasse-gouttes.

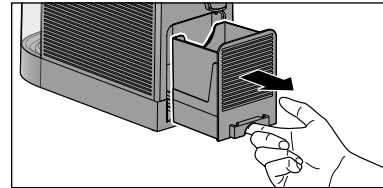

▷ Sortez le tiroir avant comme illustré.

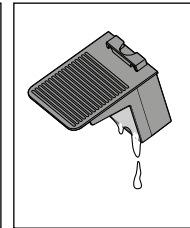
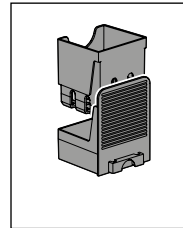

▷ Retirez le bac à capsules (figure de gauche).

▷ Videz le tiroir avant et, le cas échéant, le bac à capsules (figure de droite).

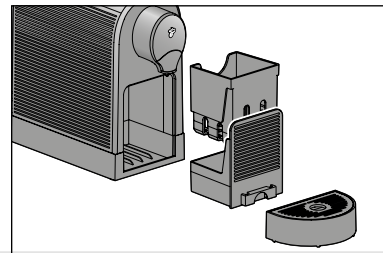

▷ Remplacez ensuite toutes les pièces dans la machine en procédant dans l'ordre inverse.

Le meilleur arôme - le meilleur goût

Une capsule par tasse

Chaque capsule contient la quantité de café nécessaire à la préparation d'une tasse de café, de café crème ou d'expresso.

Arôme intense

Ne mettez de capsule dans la machine que quand vous en avez besoin. Quand vous insérez la capsule, celle-ci est perforée. Si elle reste inutilisée, l'arôme du café s'échappera par les perforations.

Préchauffer la tasse

Remplissez la tasse d'eau chaude et jetez-en le contenu juste avant d'utiliser la tasse. C'est ainsi que votre boisson à base de café sera la meilleure.

Force de la boisson

Vous pouvez varier la force de la boisson en fonction de vos préférences en modifiant la quantité d'eau. C'est très simple, il suffit de suivre les instructions du chapitre «Réglage de la force de la boisson (quantité de boisson)».

Utilisation de petites / grandes tasses ou de verres



Pour les petites tasses, laissez le repose-tasse en place.

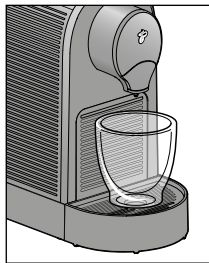

Pour les mugs à café et gobelets à emporter, retournez ...

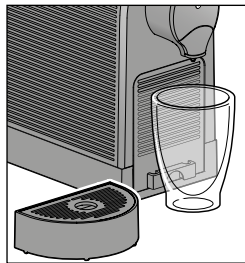

... ou retirez le ramasse-gouttes.

Allumer/éteindre la machine

Allumer la machine

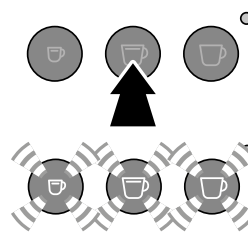

▷ Appuyez brièvement sur une touche quelconque pour allumer la machine. Un bref bip retentit.

Toutes les touches clignotent; la machine chauffe pour préparer la boisson.

Dès qu'elle est chaude, elle émet un bip. Toutes les touches sont allumées en permanence.

Éteindre la machine



▷ Pour éteindre la machine, appuyez brièvement en même temps sur la touche **Expresso** et sur la touche **Café crème**.

Mode veille

Si vous n'appuyez sur aucune touche pendant env. 9 minutes, la machine passe automatiquement en mode veille. Toutes les touches s'éteignent. La machine ne consomme plus que très peu d'électricité. Cette fonction est prévue à des fins de sécurité et d'économie d'énergie. Il est toutefois fortement conseillé d'éteindre la machine manuellement après chaque utilisation.

 Pour couper complètement l'alimentation électrique de la machine, débranchez la fiche du cordon d'alimentation de la prise de courant.

Remplir le réservoir d'eau

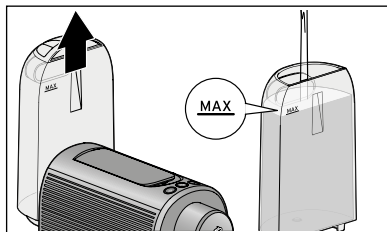

1. Retirez le réservoir d'eau de la machine en le tirant droit vers le haut.
2. Remplissez le réservoir d'eau jusqu'au repère **MAX** avec de l'eau fraîche et froide du robinet ou une autre eau potable.

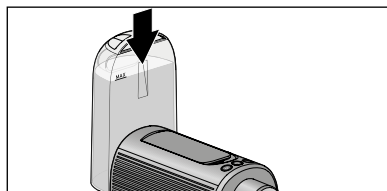

3. Remettez le réservoir d'eau dans la machine et enfoncez-le à fond vers le bas.

Préparer une boisson

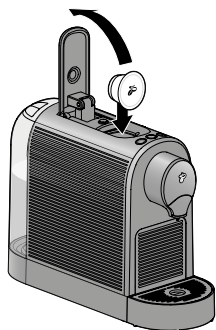

1. Relevez le levier à fond et mettez une capsule Cafissimo dans le compartiment à capsule comme illustré, opercule orienté vers l'avant.

i La capsule doit être intacte: ne la percez pas et n'enlevez pas l'opercule, n'utilisez pas de capsule déformée!

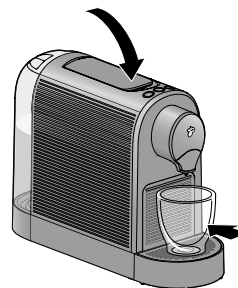

2. Abaissez le levier à fond. Les broches perforent le fond et l'opercule de la capsule.
3. Posez une tasse vide sous l'orifice de sortie des boissons.
4. Appuyez sur la touche correspondante à la capsule utilisée.

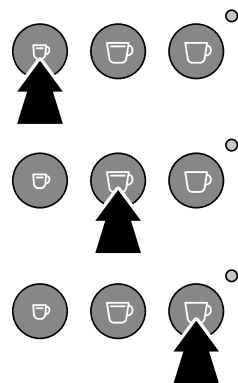

Espresso,

Café crème ou

Café.

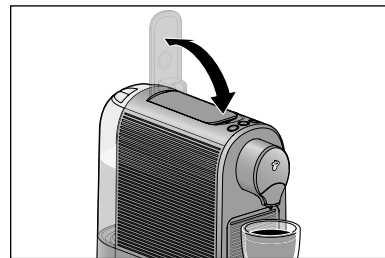

Le processus de percolation commence et s'arrête automatiquement. Un bip retentit quand la boisson est prête.

5. Avant de prendre la tasse, relevez le levier jusqu'à la butée et rabattez-le à nouveau.

La pression s'échappe de la machine. Il se peut aussi qu'un reste de boisson s'échappe. La capsule usagée tombe dans le bac de récupération.

▷ Pour arrêter la percolation avant la fin, rappuyez sur la même touche boisson pendant la percolation.

i Pour la préparation d'expresso et de café crème, la machine prépare d'abord une petite quantité d'expresso ou de café crème afin de permettre à l'arôme de se déployer de façon optimale. Cette étape est signalée par une brève interruption au début de la préparation. Le café est préparé sans pré-infusion.

Réglages par défaut:

expresso env. 40 ml / **café crème** env. 125 ml / **café** env. 125 ml

Conseil: Vous pouvez varier la force de la boisson en fonction de vos préférences en modifiant la quantité d'eau. Procédez de la façon décrite au chapitre «Réglage de la force de la boisson (quantité de boisson)».

Après l'utilisation

▷ Videz régulièrement le tiroir avant, le bac à capsules et le ramasse-gouttes:

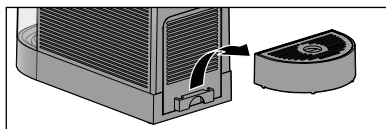

1. Retirez le ramasse-gouttes.

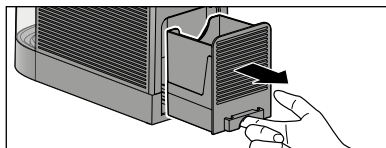

2. Sortez le tiroir avant comme illustré.

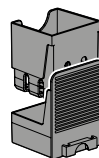

3. Retirez le bac à capsules.
Il faut le vider une fois par jour ou quand il est plein.
Il peut contenir env. 6 capsules.

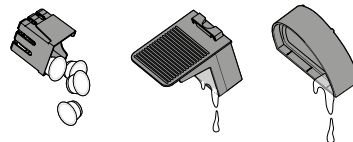

4. Videz le bac à capsules.

5. Videz le tiroir avant.

6. Si nécessaire, videz le ramasse-gouttes.

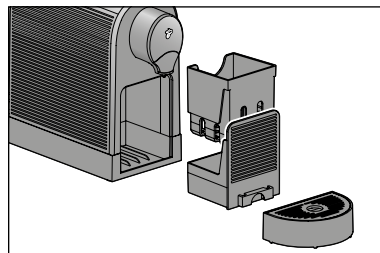

7. Remplacez ensuite toutes les pièces dans la machine en procédant dans l'ordre inverse.

Réglage de la force de la boisson (quantité de boisson)

Vous pouvez varier la force de la boisson en fonction de vos préférences en modifiant la quantité de boisson. Vous pouvez procéder à ce réglage pour chaque tasse ou le mettre en mémoire.

Régler la force de la boisson pour la tasse actuelle (sans sauvegarde)

- ▷ Si la boisson n'est **pas assez forte**, interrompez l'écoulement de l'eau avant la fin en appuyant sur la touche boisson clignotante.
- ▷ Si la boisson est **trop forte**, redémarrez la préparation du café sans changer la capsule. Dès que la tasse contient la quantité d'eau souhaitée, appuyez à nouveau sur la touche.

Réglages par défaut de la machine:

expresso env. 40 ml / **café crème** env. 125 ml / **café** env. 125 ml

Réglage de la force de la boisson (avec sauvegarde)

Vous pouvez modifier durablement les quantités de boisson réglées par défaut. Il est possible de régler individuellement chaque touche boisson: l'expresso, le café crème et le café.

1. Remplissez le réservoir d'eau, introduisez une capsule et posez une tasse sous l'orifice de sortie des boissons.

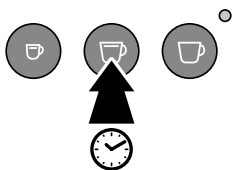

2. Appuyez sur la touche correspondante (p. ex. **café crème**) et maintenez-la enfoncée. Un bip retentit au bout d'env. 2 secondes. Relâchez la touche dès que la tasse contient la quantité de café voulue. Deux bips retentissent.

Votre réglage est sauvegardé. Si le réglage n'est pas à votre goût, modifiez-le en répétant la procédure.

Rétablir les réglages d'usine

Pour rétablir les quantités de boissons initiales, procédez comme suit:

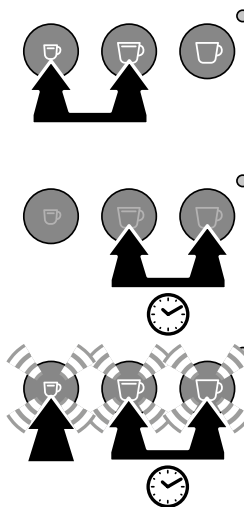

1. Éteignez la machine: pour ce faire, appuyez brièvement en même temps sur la touche **Expresso** et sur la touche **Café crème**.
2. Maintenez ensuite en même temps la touche **Café crème** et la touche **Café** enfoncées.
3. Appuyez en plus 1x brièvement sur la touche **Expresso**. Toutes les touches clignotent pour confirmer.
4. Relâchez toutes les touches.

Les quantités de boissons réglées en usine sont rétablies.

Entretien de la machine



DANGER - risque électrique

Un choc électrique peut entraîner de graves blessures et/ou la mort.

- Débranchez toujours la fiche du cordon d'alimentation de la prise de courant avant de nettoyer l'appareil.
- Ne plongez jamais l'appareil, la fiche ou le cordon d'alimentation dans l'eau ou d'autres liquides.
- Ne nettoyez jamais la machine avec un jet d'eau. Respectez les instructions de nettoyage suivantes.

REMARQUE - risque de détérioration

L'absence de nettoyage ou un nettoyage incorrect peuvent endommager la machine.

- Pour le nettoyage, n'utilisez pas de produits chimiques ni de nettoyeurs agressifs ou abrasifs.

	Une fois par jour	Une fois par semaine	Si nécessaire
Boîtier de la machine		X	X
Nettoyer le réservoir d'eau		X	X
Rincer le réservoir d'eau	X		X
Bac à capsules, tiroir avant	X		X
Ramasse-goutte, repose-tasse			X

Nettoyer le boîtier

- ▷ Essuyez le boîtier avec un chiffon doux et humide.
- ▷ Si nécessaire, essuyez le compartiment du bac à capsules et le logement du réservoir d'eau avec un chiffon doux et humide.

Nettoyer le réservoir d'eau

- ▷ Lavez le réservoir d'eau avec de l'eau additionnée de produit vaisselle.
- Rincez-le ensuite minutieusement à l'eau courante et essuyez-le.

Le réservoir d'eau ne va pas au lave-vaisselle.

Nettoyer le bac à capsules, le ramasse-gouttes et le repose-tasse

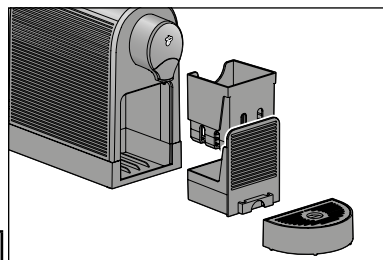

1. Retirez le ramasse-gouttes.
2. Retirez le repose-tasse du ramasse-gouttes et videz ce dernier.
3. Retirez le tiroir avant de la machine et sortez-en le bac à capsules.

4. Videz le bac à capsules.
5. Lavez chacune de ces pièces avec un peu de produit vaisselle. Ensuite, séchez-les soigneusement. Vous pouvez laver le ramasse-gouttes, le repose-tasse, le tiroir avant et le bac à capsules au lave-vaisselle.
6. Remplacez ensuite toutes les pièces dans la machine.

Détartrage



Si le voyant reste allumé en jaune, il faut détartrer la machine. N'attendez pas plus de quelques jours avant de détartrer la machine car la quantité de tartre pourrait alors nuire à l'efficacité du détartrant.

Le détartrage dure env. 30 minutes.

REMARQUE - risque de détérioration

L'absence de détartrage ou un détartrage incorrect peuvent endommager la machine.

- **Détartrez votre machine dès que le voyant correspondant en indique la nécessité (après env. 50 l).** Vous augmenterez sa durée de vie et ferez des économies d'énergie.
- N'utilisez pas de détartrant à base d'acide formique.
- Utilisez un détartrant liquide courant spécialement destiné aux cafetières à filtre ou expresso. Les autres produits peuvent détériorer les matériaux composant l'appareil et/ou n'avoir aucun effet.

Procédure à suivre pour le détartrage:



1. Le cas échéant, éteignez la machine: pour ce faire, appuyez brièvement en même temps sur la touche **Expresso** et sur la touche **Café crème**.

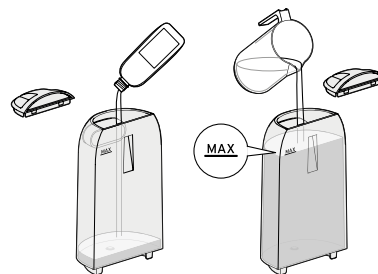

2. Retirez le réservoir d'eau de la machine.
3. Remplissez le réservoir d'eau vide avec un détartrant liquide standard pour machines à café et expresso.
4. Versez de l'eau froide **jusqu'au repère MAX.**

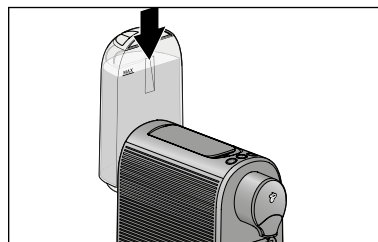

5. Remplacez le réservoir d'eau dans la machine. Enfoncez-le à fond vers le bas.

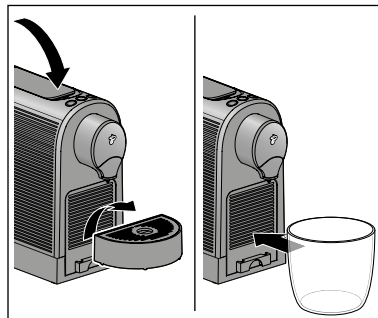

6. Abaissez le levier et retirez le ramasse-gouttes.
 7. Placez un récipient vide d'au moins 800 ml sous l'orifice de sortie des boissons.
-  Ce récipient devra être vidé plusieurs fois pendant le détartrage.

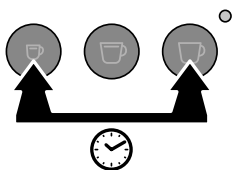

8. Maintenez la touche **Expresso** et la touche **Café** enfoncées **ensemble** pendant env. 5 secondes.

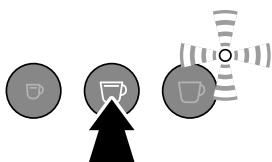

9. ... la touche **Café crème** s'allume et le voyant clignote alternativement en rouge et en jaune. Appuyez sur la touche **Café crème** pour lancer le détartrage.



- Le détartrage commence. La touche **Café crème** s'éteint et le voyant clignote alternativement en rouge et en jaune. **Le processus dure env. 25 minutes.**

La machine pompe la solution de détartrage dans les tuyaux plusieurs fois à des intervalles de 2,5 minutes. Chaque fois, env. 60 ml s'écoulent dans le récipient situé dessous.

10. Ne laissez pas la machine sans surveillance pendant le détartrage. Videz à temps le récipient placé dessous afin qu'il ne déborde pas.



- Lorsque la machine a pompé tout le détartrant, elle s'arrête pendant env. 2,5 minutes.**

Le voyant continue à clignoter alternativement en rouge et en jaune.

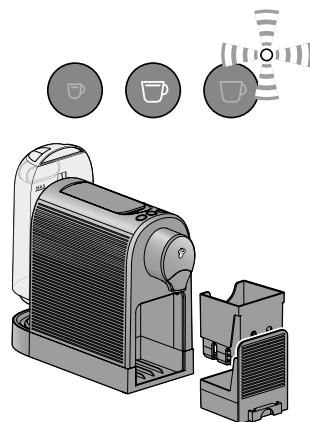

Au bout de 2,5 minutes, la touche **Café crème** se rallume et un bip retentit.

11. Retirez le réservoir d'eau, le tiroir avant et le bac à capsules de la machine.
12. Lavez chacune de ces pièces avec un peu de produit vaisselle. Ensuite, séchez-les soigneusement.
13. Remplacez toutes les pièces dans la machine, sauf le réservoir d'eau.

Phase de rinçage

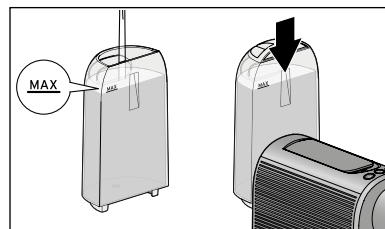

14. Remplissez le réservoir d'eau du robinet froide jusqu'au repère **MAX**.
15. Remplacez le réservoir d'eau dans la machine. Enfoncez-le à fond vers le bas.

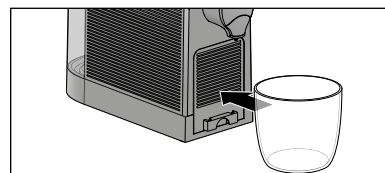

16. Placez un récipient vide d'au moins 600 ml sous l'orifice de sortie des boissons.

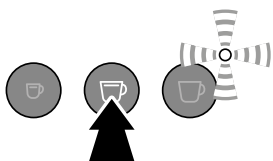

17. Appuyez sur la touche **Café crème** pour lancer le rinçage.



Le rinçage commence.
La touche **Café crème** s'éteint et le voyant clignote en jaune.
Le processus dure env. 2 minutes.

Environ 600 ml d'eau s'écoulent pendant le rinçage. Surveillez le récipient placé dessous et videz-le avant qu'il déborde.

À la fin, un bip retentit et la machine passe automatiquement en mode veille. Le voyant s'éteint.
Le détartrage est terminé.

Problèmes / solutions

Le voyant clignote en rouge et plusieurs bips retentissent.

Le réservoir d'eau est-il vide?

- Remplissez le réservoir d'eau fraîche.
- Appuyez sur l'une des touches boisson. La pompe démarre. Dès que les conduits sont remplis d'eau, la pompe s'arrête automatiquement. La machine est prête lorsque les touches boisson sont allumées en continu.

Le voyant clignote en rouge et plusieurs bips retentissent.

Avez-vous inséré une capsule lors de la première mise en service?

- Relevez le levier pour que la capsule usagée tombe dans le bac à capsules et que la pression puisse s'échapper de la machine. La première mise en service doit être répétée. Procédez comme décrit au chapitre «Mise en marche - avant la première utilisation».

Présence de marc de café dans la tasse.

- Il reste toujours un peu de marc de café dans la tasse. Cela est dû au système et ne constitue pas une anomalie.

La boisson n'est pas assez chaude.

- En particulier avec l'expresso, la quantité de boisson est si petite par rapport à la tasse qu'elle se refroidit rapidement. Préchauffez la tasse: remplissez la tasse d'eau chaude et jetez-en le contenu juste avant d'utiliser la tasse.

De l'eau goutte de l'orifice de sortie des boissons.

- Pendant le chauffage, l'eau contenue dans le système se dilate. Un peu d'eau s'écoule donc par l'orifice de sortie des boissons.

Le voyant s'allume en jaune.

- La machine doit être détartrée. N'attendez pas plus de quelques jours avant de détartrer la machine car la quantité de tartre pourrait alors nuire à l'efficacité du détartrant. Ce genre de défaut occasionné par l'utilisateur n'est pas couvert par la garantie. Procédez comme décrit au chapitre «Détartrage».

Le levier ne peut pas être abaissé.

- Vérifiez si le bac à capsules est plein. Si nécessaire, videz-le.
- Si la capsule reste coincée dans le compartiment à capsule, relevez complètement le levier vers l'arrière et appuyez sur la capsule, du haut vers le bas. Ne réutilisez pas une capsule déformée!

La phase de rinçage du détartrage ne se termine pas; le réservoir d'eau est vide, le voyant clignote en rouge et un bip retentit.

- Remplissez le réservoir d'eau froide du robinet **jusqu'au repère MAX** et remettez-le dans la machine. Continuez avec l'étape 12 du chapitre «Détartrage», point «Phase de rinçage».

Élimination

L'article et son emballage sont produits à partir de matériaux valorisables pouvant être recyclés afin de réduire la quantité de déchets et de préserver l'environnement.

Éliminez l'**emballage** selon les principes de la collecte sélective en séparant le papier, le carton et les emballages légers.



Les **appareils** signalés par ce symbole ne doivent pas être éliminés avec les ordures ménagères! Vous êtes tenu par la législation d'éliminer les appareils en fin de vie en les séparant des ordures ménagères. Les appareils électriques contiennent des substances dangereuses qui peuvent nuire à l'environnement et à la santé en cas de stockage et d'élimination incorrects. Pour avoir des informations sur les centres de collecte où remettre les appareils en fin de vie, adressez-vous à votre municipalité.

Déclaration de conformité

Par la présente, la société Tchibo GmbH déclare qu'à la date de la mise sur le marché, ce produit est conforme aux exigences essentielles et aux autres dispositions pertinentes des directives suivantes:

- 2006/42/CE - Directive relative aux machines
- 2014/30/UE - Directive relative à la compatibilité électromagnétique
- 2009/125/CE - Directive relative à l'écoconception
- 2012/19/UE - DEEE
- 2011/65/UE - Limitation de l'utilisation de certaines substances dangereuses dans les équipements électriques et électroniques



La déclaration de conformité complète est consultable sous www.fr.tchibo.ch/notices. Veuillez indiquer la référence figurant au chapitre «Référence».

Garantie

Cet article est garanti **24 mois** à compter de la date de l'achat.

Tchibo GmbH, Überseering 18, 22297 Hamburg, Germany

Nous nous engageons à remédier gratuitement à tous les vices de matériau et de fabrication survenant **pendant la période de garantie**. Pour bénéficier de la garantie, vous devez présenter un justificatif d'achat émis par Tchibo ou par un distributeur agréé par Tchibo. Cette garantie est valable dans l'Union européenne, en Suisse et en Turquie.

La garantie ne couvre ni les défauts dus à une utilisation incorrecte ou à l'absence de détartrage, ni les pièces d'usure et les consommables. Vous pouvez les commander auprès de notre service client Cafissimo.

Vous pouvez faire effectuer les réparations non couvertes par la garantie, si elles sont encore possibles, par notre service après-vente. Elles vous seront facturées au prix coûtant selon un calcul individuel.

Cette garantie contractuelle ne limite pas les **droits résultant de la garantie légale**, auxquels vous pouvez recourir gratuitement.

Service et réparations

Si, contre toute attente, vous constatez que votre produit présente un défaut, appelez dans un premier temps notre service client Cafissimo. Nos collaborateurs vous conseilleront volontiers et vous indiqueront la suite de la procédure.

S'il est nécessaire d'envoyer l'article, respectez les indications suivantes: pour éviter que la **machine** ne soit davantage endommagée pendant le transport, **nettoyez** tous les récipients et le ramasse-gouttes avant d'emballer la machine.

Procédez de la façon suivante:

- enlevez les vieilles capsules et les liquides;
- lavez et essuyez toutes les pièces.

Joignez une **copie du justificatif d'achat** à l'article et veuillez fournir les informations suivantes:

- votre **adresse**;
- un **numéro de téléphone** (où vous êtes joignable pendant la journée) et/ou une **adresse électronique**;
- la **date d'achat** et
- une **description la plus précise possible du défaut**.

Emballer soigneusement l'article afin d'éviter qu'il soit endommagé pendant le transport et envoyez-le à notre service après-vente, afin que nous puissions traiter votre cas et vous retourner l'article dans les meilleurs délais. L'adresse à laquelle envoyer l'article vous sera communiquée par notre service client Cafissimo dont vous trouverez les coordonnées au point «Service client Cafissimo». Pour les questions éventuelles, conservez le justificatif d'envoi qui vous aura été remis par la poste.

Si le cas n'est pas couvert par la garantie, faites-nous savoir si vous souhaitez:

- que nous vous établissions un devis si les frais sont supérieurs à CHF 17.- ou
- que nous vous retournions (moyennant paiement) l'article non réparé ou
- que nous éliminions l'article (sans frais pour vous).

Pour les informations sur les produits, les commandes d'accessoires ou les questions sur le service après-vente, veuillez vous adresser à notre service client Cafissimo. Pour toute question, indiquez la référence de l'article.

Service client Cafissimo

 **043 88 33 099**

Du lundi au vendredi de 8 h à 20 h

Le samedi de 8 h à 16 h

Courriel: service@tchibo.ch

Référence

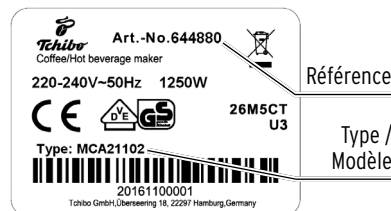

La référence de votre Cafissimo est indiquée sur la plaque signalétique apposée sous le fond de la machine. Avant d'incliner votre Cafissimo pour lire la référence, retirez le réservoir d'eau, le ramasse-

gouttes et le tiroir avant avec le bac à capsules. Protégez le sol, le plan de travail, etc., des gouttes d'eau ou de café qui pourraient tomber.