

Kit batterie électronique

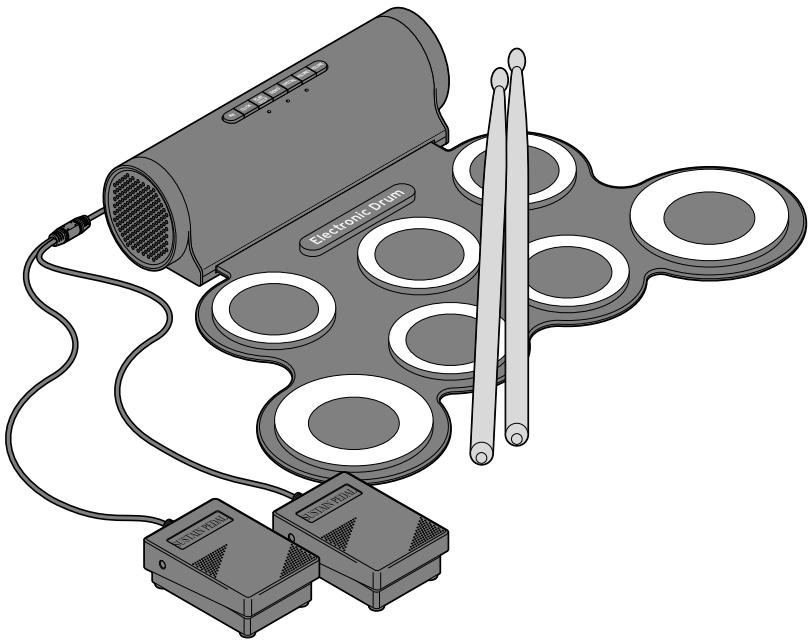

Chère cliente, cher client!

Conçu pour une utilisation chez vous ou en déplacement, votre nouveau kit de batterie électronique vous offre d'innombrables possibilités:

- 7 pads: 1 caisse claire, 3 toms, 1 cymbale Crash, 1 cymbale Ride, 1 cymbale charleston
- 2 pédales: 1 grosse caisse, 1 charleston fermé
- 5 possibilités de son différentes
- 3 rythmes (4/4 - 3/4 - 6/8)
- 8 pistes démos préinstallées
- Possibilité de jouer avec les baguettes fournies ou directement avec les doigts
- Sortie audio vers casque, amplificateur ou PC
- Entrée audio pour lecteur MP3
- 2 haut-parleurs intégrés pour un son de qualité
- Surface en silicone lavable
- Enroulable pour un transport facile

Nous vous souhaitons un excellent divertissement avec cet article.

L'équipe Tchibo



www.fr.tchibo.ch/notices

Sommaire

4 Consignes de sécurité

6 Vue générale (contenu de la livraison)

8 Mise en service

8 Déballage et installation

8 Établir le branchement électrique

8 Brancher les pédales

9 Fonctions de base

9 Allumer/éteindre l'appareil

9 Régler le volume

9 Écouter les démos

10 Jouer par vous-même

10 Sélectionner le son

10 Sélectionner le rythme (fonction métronome)

10 Inverser la position du charleston et de la caisse claire

10 Lire de la musique

11 Brancher des appareils externes

11 Problèmes / solutions

12 Nettoyage et rangement

13 Caractéristiques techniques

14 Élimination

15 Garantie

16 Service après-vente Tchibo

Consignes de sécurité

Lisez soigneusement les consignes de sécurité et n'utilisez le présent article que de la façon décrite dans ce mode d'emploi afin d'éviter tout risque de détérioration ou de blessure.

Conservez ce mode d'emploi en lieu sûr pour pouvoir le consulter en cas de besoin.

Si vous donnez, prêtez ou vendez cet article, remettez ce mode d'emploi en même temps que l'article.

Domaine d'utilisation

- Cet article est un instrument de musique électronique conçu pour jouer de la batterie et pour lire directement des lecteurs MP3.
- Cet article est destiné à une utilisation privée et ne convient pas à un usage commercial ou professionnel.
- Cet article est destiné à une utilisation à l'intérieur dans des locaux secs.

DANGER: risques pour les enfants

- Cet article n'est pas un jouet! Les enfants n'ont pas le sens des risques qu'entraîne l'utilisation incorrecte des appareils électriques. Utilisation uniquement sous surveillance d'un adulte.
- Tenez les emballages hors de portée des enfants. Il y a notamment risque d'étouffement!

DANGER: risques électriques

-  N'utilisez pas l'article à l'extérieur ou dans des pièces à forte humidité ambiante et ne l'utilisez pas avec les mains humides.
- Branchez l'appareil uniquement sur une prise correctement installée et dont la tension correspond aux spécifications de l'adaptateur secteur. La prise doit être facilement accessible pour vous permettre de débrancher rapidement l'adaptateur secteur si nécessaire.
- N'utilisez pas l'article s'il présente des traces de détérioration ou s'il est tombé.
- L'article ne doit pas être exposé aux gouttes ni aux projections d'eau. Ne placez pas de récipient rempli de liquide (p. ex. vases pour les fleurs, tasses de café) sur l'appareil ou juste à côté.
- Ne modifiez pas l'article. Ne confiez les réparations qu'à un atelier spécialisé ou au service après-vente.

AVERTISSEMENT: risque de lésions auditives

-  Si vous utilisez des écouteurs: une écoute à un volume trop élevé peut entraîner une perte d'audition. Avant de mettre vos écouteurs, baissez le volume! Un réglage excessif du volume, subitement ou sur une longue période, peut endommager les facultés auditives.

**PRUDENCE: risque
de détériorations**

- Protégez l'article des chocs, des chutes, de la poussière, de l'humidité, de l'exposition directe au soleil et des températures extrêmes.
- Tenez l'article à l'écart des objets coupants et pointus.
- Ne posez rien sur l'article, ni lorsqu'il est enroulé, ni lorsqu'il est déroulé.
- N'enroulez pas l'article trop fermement, cela pourrait endommager l'électronique. Veillez également à ne pas tordre ni tirer sur les pads.
- N'utilisez pas l'article sur une surface irrégulière.
- N'utilisez que l'adaptateur secteur fourni avec l'article.
- Tenez l'article à l'écart des rayonnements électromagnétiques forts car cela pourrait détruire son fonctionnement.
- Pour le nettoyage, n'utilisez pas de produits chimiques ni de nettoyeurs agressifs ou abrasifs.

Vue générale (contenu de la livraison)

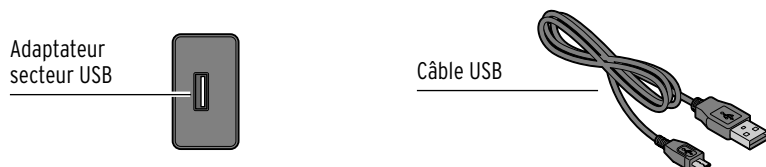
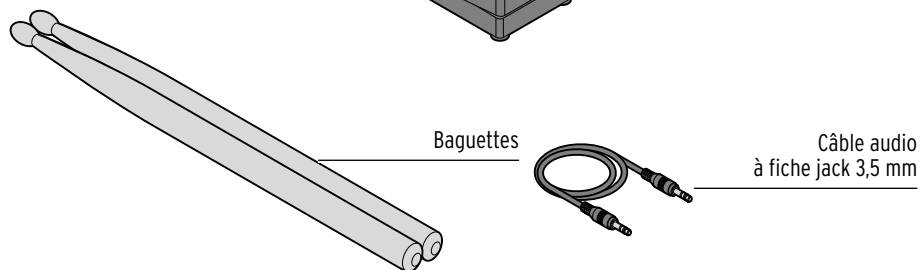
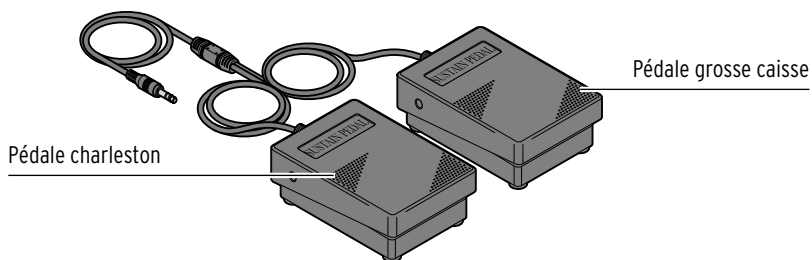
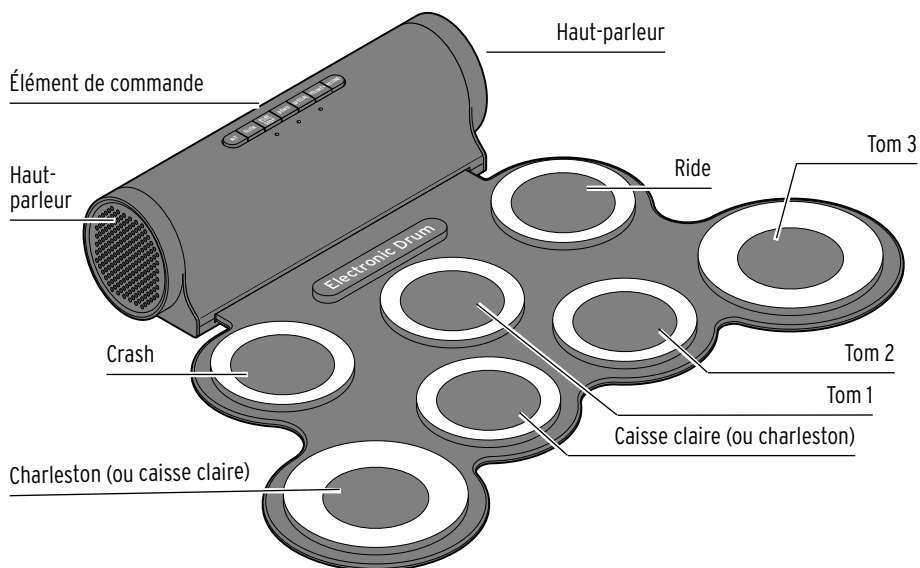

Élément de commande

Panneau de commande

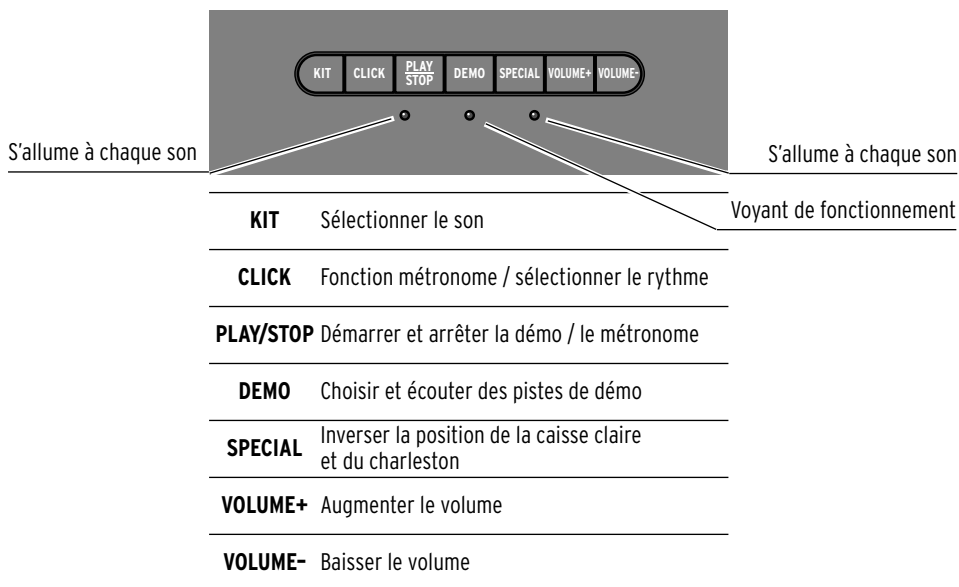

Face arrière

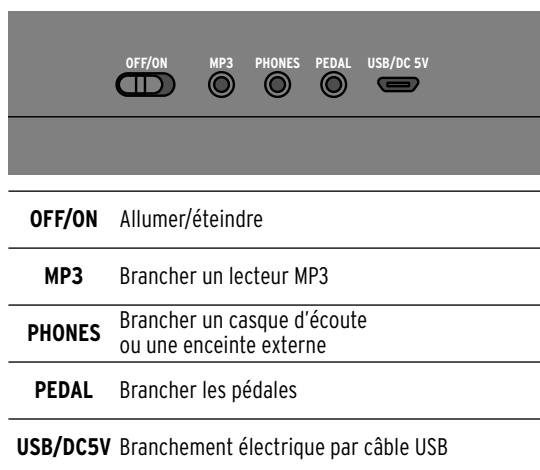

Mise en service

Déballage et installation

- ▷ Déballez l'appareil et éliminez tout le matériel d'emballage.
- ▷ Déroulez entièrement la batterie et placez-la sur une surface propre, plane et droite.

Établir le branchement électrique

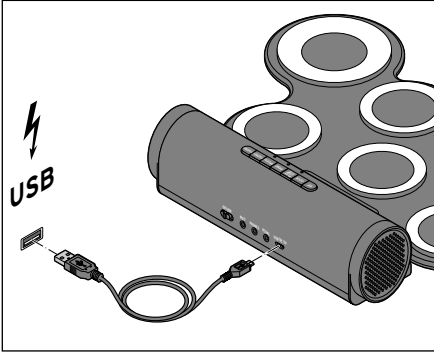

1. Connectez la fiche Micro-USB du câble USB à la prise **USB/DC5V** de l'appareil et la fiche USB-A à l'adaptateur secteur USB.
2. Branchez l'adaptateur secteur sur une prise de courant.

Brancher les pédales

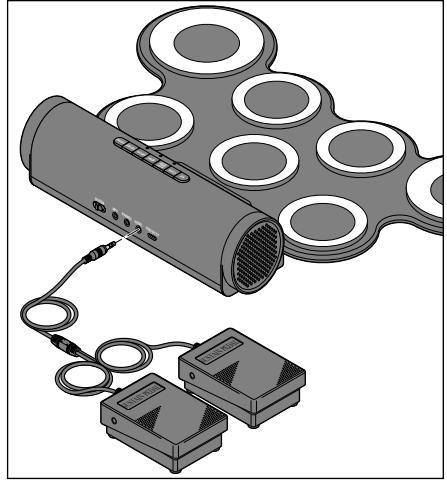

- ▷ Branchez les deux pédales sur la prise **PEDAL** à double affectation.

Fonctions de base

Allumer/éteindre l'appareil

- ▷ Mettez l'interrupteur marche/arrêt **OFF/ON** à l'arrière de l'appareil en position **ON** pour allumer l'article.

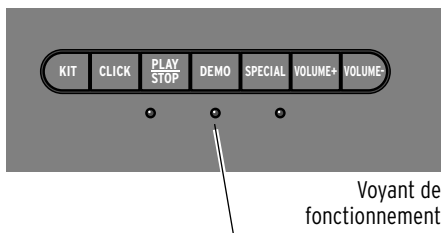

Le voyant de fonctionnement en dessous de la touche **DEMO** s'allume.

- ▷ Pour éteindre la batterie, poussez l'interrupteur marche/arrêt **OFF/ON** à l'arrière de l'appareil en position **OFF**.

Régler le volume

Vous pouvez régler le volume en 10 paliers. Chaque fois que vous appuyez sur la touche, un son de contrôle retentit au niveau de volume en cours.

- ▷ Pour augmenter le volume, appuyez sur **VOLUME+**.
- ▷ Pour baisser le volume, appuyez sur **VOLUME-**.

Écouter les démos

La fonction Démo vous permet d'écouter 08 morceaux de musique différents:

Hardrock > Funk > Latino > Dance-floor > Samba > Cha-Cha-Cha > Swing > Upbeat.

- ▷ Pour écouter en boucle l'une après l'autre les pistes de démo enregistrées, appuyez plusieurs fois sur **DEMO**.
- ▷ Pour arrêter la lecture des pistes de démo, appuyez sur **PLAY/STOP**.
- ▷ Pour relancer la lecture de la dernière piste de démo écoutée, appuyez sur **PLAY/STOP**.
- ▷ Pour lancer la lecture de la piste de démo suivante, appuyez sur **DEMO**.



Les différents réglages de son décrits ci-dessous n'ont aucune incidence sur les pistes de démo.

Jouer par vous-même

- ▷ Jouez sur la batterie avec les baguettes ou vos doigts comme sur une batterie normale.
- ▷ Une pédale commande le son du charleston:
Le pied sur la pédale donne au charleston un son fermé.
Si vous retirez le pied, le charleston émet un son ouvert.
- ▷ L'autre pédale sert de grosse caisse.

Sélectionner le son

Vous avez le choix entre 5 ambiances sonores différentes:
Pop > Rock > Latino > Électro > Percussion.

- ▷ Pour écouter en boucle l'une après l'autre les différentes ambiances sonores, appuyez plusieurs fois sur **KIT**.
Chaque fois que vous appuyez sur la touche, un son de contrôle retentit.

Sélectionner le rythme (fonction métronome)

Vous pouvez choisir entre 3 rythmes différents:

4/4 > 3/4 > 6/8.

- ▷ Pour écouter les différents rythmes l'un après l'autre en boucle sans fin, appuyez plusieurs fois sur **CLICK**.
Comme un métronome, la batterie donne le rythme avec lequel vous pouvez jouer.

- ▷ Pour quitter la fonction métronome, appuyez à nouveau sur **PLAY/STOP**.

Inverser la position du charleston et de la caisse claire

Afin de mieux adapter la batterie à vos habitudes, vous pouvez échanger les pads de la caisse claire et du charleston. Pour cela, appuyez sur **SPECIAL**.

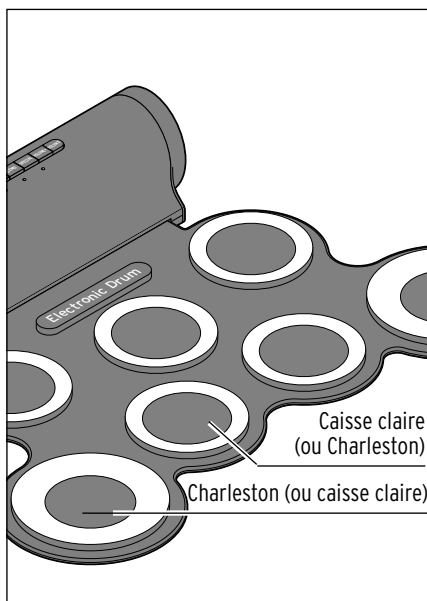

Lire de la musique

Pour jouer en vous accompagnant avec des morceaux enregistrés (MP3), vous pouvez brancher un lecteur (smartphone, tablette, lecteur MP3) sur la batterie.

- ▷ Connectez le câble audio fourni à la sortie casque du lecteur ainsi qu'à la prise **MP3** de la batterie.

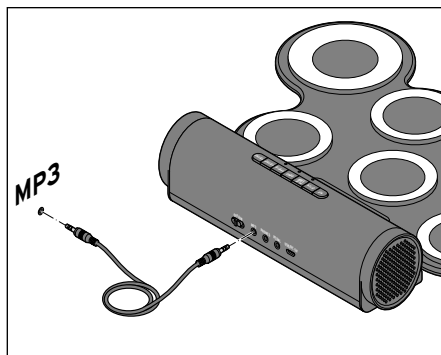

- ▷ Contrôlez la lecture des morceaux et le volume d'écoute directement sur le lecteur.

Brancher des appareils externes

- ▷ Branchez un appareil de lecture externe - comme une enceinte, un casque ou un amplificateur - sur la prise **PHONES** à l'aide d'un câble audio approprié avec une prise jack 3,5 mm.

i Le haut-parleur interne est automatiquement désactivé lorsqu'un câble est branché sur la prise **PHONES**.

Problèmes / solutions

Si l'appareil génère un bourdonnement ou d'autres bruits de fond ...

Problème:

- Un rayonnement électromagnétique à proximité de l'appareil peut entraîner des dysfonctionnements. Éloignez l'appareil de la zone de rayonnement électromagnétique.
- Utilisez toujours l'appareil sur une surface lisse et plane. Il doit être posé à plat.
- Évitez les endroits qui présentent des variations de température et d'humidité importantes.

Solution:

- ▷ Effectuez une **réinitialisation**: Éteignez l'appareil et débranchez le câble USB pendant quelques secondes. Corrigez le problème. Ensuite, rebranchez l'appareil, allumez-le et essayez à nouveau les fonctions souhaitées.

Nettoyage et rangement



DANGER - danger de mort par choc électrique









- Débranchez le câble USB de l'appareil avant de nettoyer l'appareil.
- N'exposez jamais l'appareil à l'humidité. Protégez-le également des gouttes et des projections d'eau.

PRUDENCE - risque de détérioration

- Pour le nettoyage, n'utilisez pas de produits chimiques ni de nettoyants agressifs ou abrasifs.

- ▷ Rangez la batterie enroulée mais non serrée, à l'abri de la poussière, de l'humidité, des températures extrêmes et de l'exposition directe au soleil.
 - ▷ Tenez l'article à l'écart des objets coupants et pointus.
 - ▷ Ne posez rien sur la batterie, ni lorsqu'elle est enroulée, ni lorsqu'elle est déroulée.
- ▷ Essayez l'élément de commande avec un chiffon sec et doux.
 - ▷ Si nécessaire, essuyez les pads avec un chiffon humide. Si les pads sont très sales, vous pouvez également utiliser un détergent doux. Essayez ensuite soigneusement le détergent et séchez soigneusement les pads.

Caractéristiques techniques

Modèle:	383 533
Puissance:	5 watts
Haut-parleur:	2x 3 watts
Connexions:	Entrée Micro-USB pour DC 5V Entrée audio prise jack 3,5 mm Sortie audio prise jack 3,5 mm
Adaptateur secteur:	Entrée: 100-240 V ~ 50/60 Hz 0,3 A max. Sortie: 5,0 V  1,0 A   Classe de protection: II  (Le symbole ~ signifie courant alternatif,  signifie courant continu,   indique la polarité de la prise,  signifie protection par double isolation)
Température ambiante:	+10 à +40 °C
Made exclusively for:	Tchibo GmbH, Überseering 18, 22297 Hamburg, Germany www.tchibo.ch

Sous réserve de modifications techniques et esthétiques
de l'appareil dues à l'amélioration des produits.



Élimination

L'article et son emballage sont produits à partir de matériaux précieux pouvant être recyclés afin de réduire la quantité de déchets et de soulager l'environnement.

Éliminez l'**emballage** selon les principes de la collecte sélective en séparant le papier, le carton et les emballages légers.



Les **appareils** signalés par ce symbole ne doivent pas être éliminés avec les ordures ménagères!

Vous êtes tenu par la législation d'éliminer les appareils en fin de vie en les séparant des ordures ménagères. Pour avoir des informations sur les centres de collecte où remettre les appareils en fin de vie, adressez-vous à votre municipalité.

Garantie

Cet article est garanti **3 ans** à compter de la date de l'achat.

Tchibo GmbH, Überseering 18, 22297 Hamburg, Germany

Il a bénéficié des toutes dernières méthodes de production et a fait l'objet d'un contrôle de qualité rigoureux. Nous garantissons qu'il vous est livré en parfait état. Nous nous engageons à remédier gratuitement à tous les vices de matériau et de fabrication survenant pendant la période de garantie. Pour bénéficier de la garantie, vous devez présenter un justificatif d'achat émis par Tchibo ou par un distributeur agréé par Tchibo. Si, contre toute attente, vous constatiez que votre produit présente un défaut, merci de remplir le bon de S.A.V. ci-joint et de l'envoyer, accompagné d'une copie du justificatif d'achat et de l'article soigneusement emballé, au service après-vente Tchibo. La garantie ne couvre ni les défauts dus à une utilisation incorrecte ni les pièces d'usure et les consommables.

Vous pouvez les commander par téléphone au numéro indiqué. Vous pouvez faire effectuer les réparations non couvertes par la garantie par le service après-vente Tchibo. Elles vous seront facturées au prix coûtant, selon un calcul individuel.

Cette garantie contractuelle ne limite pas les droits résultant de la garantie légale.



Pour bénéficier d'un traitement et d'un retour rapides, merci d'envoyer votre article directement au service après-vente Tchibo, qui effectuera la réparation et dont l'adresse figure ci-après. Pour les informations sur les produits, les commandes d'accessoires ou les questions sur le service après-vente, appelez le **service client Tchibo**.

Si vous avez des questions, indiquez la référence de l'article.

Bon de S.A.V.



Merci de bien vouloir remplir ce bon en capitales d'imprimerie et de le joindre à l'article.

Nom _____

Adresse _____

Code postal, ville _____

Pays _____

Tél. (pendant la journée) _____

*Les frais de retour des articles non couverts par les garanties légale ou contractuelle sont à votre charge.

Si le cas n'est pas couvert par la garantie*:

(cocher la mention correspondante)

Merci de me retourner l'article non réparé.

Merci d'établir un devis si les frais doivent dépasser 17 CHF.



Service après-vente Tchibo

TCHIBO
REPAIR CENTER SCHWEIZ
Hirsrütiweg
4303 Kaiseraugst
SCHWEIZ



0800 - 22 44 44
(gratuit)

Du lundi au dimanche
(y compris les jours fériés)
de 7 h à 22 h
Courriel: service@tchibo.ch

Référence: 383 533 (Suisse)



Bon de S.A.V.

Merci de bien vouloir remplir ce bon en capitales d'imprimerie et de le joindre à l'article.

Référence: 383 533 (Suisse)

Description du défaut

Date d'achat

Date/signature

