

Tchibo

Trinkflasche
Drinking bottle
Gourde
Láhev na pití
Bidon
Fláša na pitie
Kulacs
Şişe

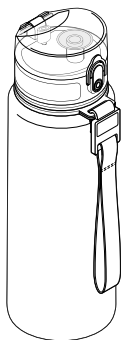

Verschluss mit Deckel
Cap with lid
Fermeture à couvercle
Uzávěr s víkem
Zamknięcie z pokrywką
Vrchnák s vekom
Fedél zárral
Kapaklı kilit



Kühlakku
Freezer block
Pain de glace
Chladicí akumulátor
Wkład chłodzący
Chladiaci akumulátor
Hűtőakku
Soğutucu akü

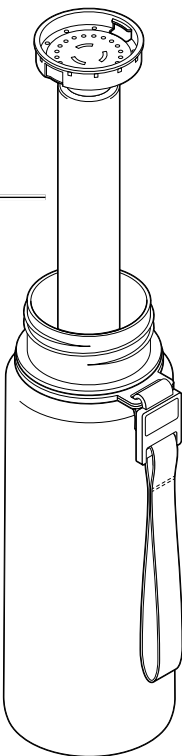

Flasche
Bottle
Gourde
Láhev
Bidon
Fláša
Kulacs
Şişe

- (de) Produktinformation**
- (en) Product information**
- (fr) Fiche produit**
- (cs) Informace o výrobku**
- (pl) Informacja o produkcie**
- (sk) Informácia o výrobku**
- (hu) Termékismertető**
- (tr) Ürün bilgisi**

Öffnen | Opening | Ouvrir | Otevření
Otwieranie | Otváranie | Nyitás | Açma

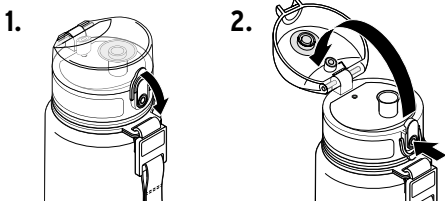

Verschließen | Closing | Fermer | Zavření
Zamykanie | Zatváranie | Lezárás | Kilitleme

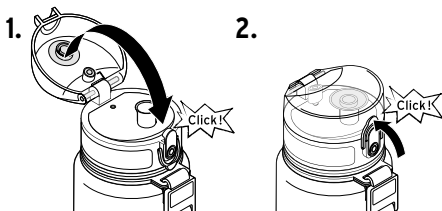

Auseinandernehmen zum Reinigen
Taking apart for cleaning | Démonter pour nettoyer
Rozebrání k vyčištění
Rozbieranie na części w celu umycia
Rozoberanie za účelom čistenia
Szétszerelés a tisztításhoz
Temizlemek için parçalara ayırma

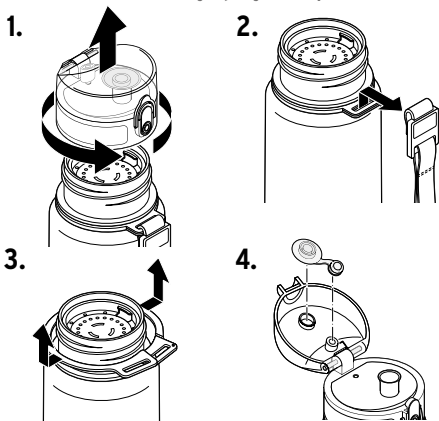

Kühlakku kühlen
Cooling the freezer block
Refroidir le pain de glace
Chlazení chladicího akumulátoru
Chłodzenie wkładu chłodzącego
Chladienie chladiaceho akumulátora
Hűtőakku hűtése | Soğutucu aküyü soğutma

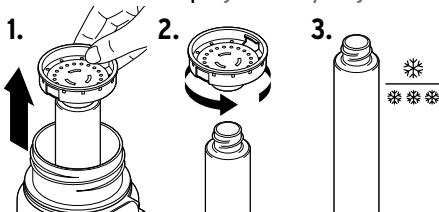

Wichtige Hinweise

- Nicht für Kinder unter 4 Jahren geeignet.
- Füllen Sie nur für den Verzehr geeignete Flüssigkeiten ein.
- Füllen Sie keine Flüssigkeiten im Gärstadium, keine kohlenensäurehaltigen Getränke, keine heißen Getränke über 40 °C, keinen Alkohol und keine ätzenden Flüssigkeiten ein.
- Befüllen Sie die Flasche bei Gebrauch ohne Kühlakku nur bis 2 cm bzw. bei Gebrauch mit Kühlakku nur bis 4 cm unter den Rand mit Flüssigkeit.
- Schützen Sie die gefüllte Flasche vor direkter Sonneneinstrahlung bzw. extremer Überhitzung und Temperaturen unter 0 °C. Legen Sie die Flasche nicht in den Gefrierschrank (nur der Kühlakku darf tiefgefroren werden!) und erhitzen Sie die Flasche nicht in der Mikrowelle.
- Bewahren Sie Getränke nicht länger als einen Tag in der Flasche auf.
- Klappen Sie den Deckel nach dem Trinken sofort zu und verschließen Sie ihn. So verhindern Sie das Eindringen von Insekten.
- Bewahren Sie den Kühlakku bis zum Gebrauch im Gefrierfach auf. So ist er stets einsatzbereit. Der Kühlakku darf nicht geöffnet werden. Er ist wiederverwendbar.

Reinigen

- Nehmen Sie die Flasche wie unter „Auseinandernehmen zum Reinigen“ abgebildet auseinander. Reinigen Sie die Flasche und den geöffneten Verschluss vor dem ersten und nach jedem weiteren Gebrauch mit warmem Wasser, etwas Spülmittel und einer weichen Bürste. Lassen Sie alle Teile anschließend gut trocknen.
- Alle Teile der Flasche sind nicht spülmaschinengeeignet.
- Bewahren Sie den Verschluss mit offenem Deckel auf und schrauben Sie ihn erst bei erneutem Gebrauch auf die Flasche.

Important information

- Not suitable for children under 4 years of age.
- Only fill the bottle with liquids that are suitable for consumption.
- Do not fill the bottle with liquids that are fermenting, carbonated drinks, hot drinks with temperatures of above 40 °C, alcohol or caustic liquids.
- Only fill the bottle up to 2 cm below the rim when using without freezer block or up to 4 cm below the rim when using with freezer block.

- Protect the filled bottle from direct sunlight, extreme overheating and temperatures below 0 °C. Do not put the bottle in the freezer (only freeze the freezer block!) and do not heat it in the microwave.
- Do not store drinks in the bottle for longer than one day.
- After drinking, immediately fold down the lid and tighten it. This prevents insects from getting inside.
- Store the freezer block in the freezer compartment before using it. This way it will always be ready for use. Never open the freezer block. It is reusable.

Cleaning

- Take apart all parts of the bottle as illustrated under "Taking apart for cleaning".
Clean the bottle and the open cap prior to first use and after every further use with warm water, a little washing-up liquid and a soft brush. Then let all parts dry fully.
- No parts of the bottle are dishwasher-safe.
- Store the cap with the lid open and only screw it onto the bottle when you are going to use it again.

fr

Remarques importantes

- Ne convient pas aux enfants de moins de 4 ans.
- Ne mettez dans la gourde que des liquides alimentaires.
- Ne mettez pas dans la gourde de liquides en cours de fermentation, de boissons gazeuses, de boissons chaudes dont la température dépasse 40 °C, d'alcool ou de liquides caustiques.
- Le niveau du liquide ne doit pas être à moins de 4 cm du bord lorsque vous utilisez le pain de glace ou 2 cm lorsque vous ne l'utilisez pas.
- N'exposez pas la gourde remplie au soleil, à la chaleur excessive et à des températures inférieures à 0 °C. Ne la mettez pas au congélateur (seul le pain de glace peut être congelé!) ou au micro-ondes.
- Ne conservez pas de boissons plus d'un jour dans la gourde.
- Rabattez le couvercle et fermez-le dès que vous avez fini de boire, pour éviter que des insectes entrent dans la gourde.
- Conservez le pain de glace au congélateur jusqu'au moment de l'utilisation. Ainsi, il est toujours prêt à l'emploi. Le pain de glace ne doit en aucun cas être ouvert. Il est réutilisable.

Nettoyage

- Démontez la gourde comme décrit sous «Démonter pour nettoyer». Nettoyez la gourde et le couvercle ouvert avant la première utilisation et après chaque utilisation de la gourde à l'eau chaude, avec un peu

de liquide vaisselle et une brosse douce. Laissez bien sécher les différentes parties.

- Aucune pièce de la gourde ne peut être lavée au lave-vaisselle.
- Rangez le couvercle ouvert et ne le remettez sur la gourde que lors de l'utilisation suivante.

CS

Důležité pokyny

- Nevhodné pro děti do 4 let.
- Láhev plňte pouze tekutinami vhodnými ke konzumaci.
- Nenalévejte do ní žádné kvasící tekutiny, žádné perlivé nápoje, horké nápoje nad 40 °C, alkohol ani leptavé tekutiny.
- Do láhve nalijte tekutinu až asi 2 cm pod okraj, pokud ji používáte bez chladicího akumulátoru, nebo až 4 cm pod okraj, pokud ji používáte s chladicím akumulátorem.
- Naplněnou láhev chraňte před přímým slunečním zářením, popř. extrémním přehřátím a teplotami pod 0 °C. Láhev nedávejte do mrazničky (pouze chladicí akumulátor se smí mrazit!), ani ji neohřívejte v mikrovlnné troubě.
- Nápoje v láhvi nenechávejte déle než jeden den.
- Víko láhve po pití ihned zaklapněte a zavřete jej. Zabráníte tak vniknutí hmyzu do láhve.
- Chladicí akumulátor uchovávejte až do chvíle použití v mrazničce. Tak bude vždy připravený k nasazení. Chladicí akumulátor se nesmí otvírat. Lze jej opakovaně použít.

Čištění

- Láhev rozeberte tak, jak je vyobrazeno pod „Rozebrání k vyčištění“. Láhev a otevřený uzávěr vyčistěte před prvním a po každém dalším použití teplou vodou, trochou prostředku na mytí nádobí a měkkou štětkou. Následně nechte všechny díly dobře uschnout.
- Všechny části láhve nejsou vhodné do myčky.
- Uzávěr skladujte s otevřeným víkem a našroubujte jej na láhev, až když budete láhev opět používat.

pl

Ważne wskazówki

- Nie nadaje się dla dzieci poniżej 4. roku życia.
- Wlewać wyłącznie płyny, które nadają się do spożycia.
- Nie napełniać bidonu płynami fermentującymi, napojami gazowanymi, gorącymi napojami o temperaturze powyżej 40°C, napojami alkoholowymi ani cieczami żrącymi.
- Jeżeli bidon używany jest bez wkładu chłodzącego, należy napełniać go płynem nie więcej niż do ok. 2 cm poniżej krawędzi, a przy użyciu z wkładem chłodzącym do ok. 4 cm poniżej krawędzi.

- Pełen bidon chronić przed bezpośrednim działaniem promieni słonecznych, skrajnym przegrzaniem lub temperaturami poniżej 0°C (tylko wkład chłodzący może być włożony do zamrażarki!). Nie wkładać bidonu do zamrażarki ani nie podgrzewać w kuchence mikrofalowej.
- Nie przechowywać płynów w bidonie dłużej niż jeden dzień.
- Pokrywkę należy zamykać i zakręcać od razu po zakończeniu picia. Dzięki temu żaden owad nie dostanie się do środka.
- Wkład chłodzący przechowywać do momentu użycia w zamrażarce. W ten sposób jest on zawsze gotowy do użycia. Wkład chłodzący nie może być otwierany. Nadaje się on do ponownego użytku.

Czyszczenie

- Rozmontować bidon zgodnie z rysunkiem w rozdziale „Rozbieranie na części w celu umycia”. Przed pierwszym i po każdym kolejnym użyciu umyć bidon oraz otwarte zamknięcie miękką szczotką w ciepłej wodzie z dodatkiem niewielkiej ilości płynu do mycia naczyń. Po umyciu odstawić wszystkie części do całkowitego wyschnięcia.
- Żadna z części bidonu nie nadaje się do mycia w zmywarce do naczyń.
- Przechowywać zamknięcie z otwartą pokrywką i nakręcać je na bidon dopiero przy jego ponownym użyciu.

sk

Dôležité upozornenia

- Nevhodné pre deti do 4 rokov.
- Napíňajte len tekutinami vhodnými na konzumovanie.
- Nenapíňajte tekutinami v štádiu kvasenia, sytenými nápojmi, horúcimi nápojmi nad 40 °C, alkoholickými nápojmi ani leptavými kvapalinami.
- Fľašu pri použití bez chladiaceho akumulátora napíňajte tekutinou maximálne 2 cm pod okraj, resp. s použitím chladiaceho akumulátora maximálne 4 cm pod okraj.
- Naplnenú fľašu chráňte pred priamym slnečným žiarením, resp. pred extrémnym prehriatím a teplotami nižšími ako 0 °C. Fľašu neukladajte do mraziacich boxov (len chladiaci akumulátor sa smie zamraziť!) a nezohrievajte ju v mikrovlnnej rúre.
- Vo fľaši neskladujte nápoje dlhšie ako jeden deň.
- Po pití okamžite zaklopte veko a zatvorte ho. Zabráňte tak prieniku hmyzu do fľaše.
- Chladiaci akumulátor skladujte až do použitia v mrazničke. Tak je vždy pripravený na použitie. Chladiaci akumulátor sa nesmie otvoriť. Dá sa opätovne použiť.

Čistenie

- Fľašu rozoberte podľa obrázkov v časti „Rozoberanie za účelom čistenia“. Pred prvým použitím a po každom ďalšom použití umyte fľašu a otvorený vrchnák teplou vodou s trochou prípravku na umývanie riadu a mäkkou kefkou. Následne nechajte všetky diely dobre vyschnúť.
- Žiadne časti fľaše nie sú vhodné na umývanie v umývačke na riad.
- Vrchnák uskladnite s otvoreným vekom a naskrutkujte ho na fľašu až pri jej opakovanom používaní.

hu

Fontos tudnivalók

- Nem alkalmas 4 éves kor alatti gyermekek számára.
- Csak emberi fogyasztásra alkalmas folyadékot töltsön a kulacsba.
- Ne töltsön a kulacsba erjedésben lévő folyadékot, szénsavas italt, 40 °C-nál melegebb italt, alkoholt vagy maró hatású folyadékot.
- A kulacsot a hűtőakku nélküli használat esetén csak legfeljebb 2 cm-rel a perem alattig, hűtőakkival való használat esetén csak legfeljebb 4 cm-rel a perem alattig töltsen meg folyadékkal.
- Óvja a megtöltött kulacsot közvetlen napsugárzástól és túlzott felhevüléstől, illetve 0 °C fok alatti hőmérsékletektől. A kulacsot ne tegye a mélyhűtőbe (csak a hűtőakkut lehet lefagyszítani!) és ne melegítse mikrohullámú sütőben.
- Ne hagyja a folyadékot egy napnál hosszabb ideig a kulacsban.
- Miután ivott, azonnal zárja vissza a fedelet. Így megakadályozza, hogy rovarok kerüljenek a kulacsba.
- A hűtőakkut a használatig a fagyasztoóban tárolja. Így bármikor használható. A hűtőakkut felnyitni tilos. A hűtőakku többször használható.

Tisztítás

- Szerelje szét a kulacsot a „Szétszerelés a tisztításhoz” fejezetben ábrázolt módon. Tisztítsa meg a kulacsot és a felnyitott zárat az első használat előtt, és minden használat után meleg vízzel, kevés mosogatószerrel és egy puha kefével. Ezt követően hagyja az összes részt teljesen megszáradni.
- A kulacs egyik része sem tisztítható a mosogatógépben.
- A zárat nyitott fedéllel tárolja, és csak ismételt használat esetén csavarja rá a kulacsra.

tr

Önemli bilgiler

- 4 yaşından küçük çocuklar için uygun değildir.
- Sadece içmek için uygun olan sıvılar doldurun.

- Şişenin içine mayalanma aşamasındaki sıvılar, gazlı içecekler, 40 °C üzerindeki sıcak içecekler, alkol ve asit içeren sıvılar doldurmayın.
- Şişeyi sadece soğutma aküsü olmadan kullanırken ağız kenarının 2 cm altına kadar veya soğutma aküsü ile kullanırken ağız kenarının 4 cm altına kadar sıvı ile doldurun.
- Dolu haldeki şişeyi doğrudan gelen güneş ışınlarından veya aşırı sıcaklardan ve 0 °C altındaki sıcaklıklardan koruyun. Şişeyi derin dondurucuya koymayın (sadece soğutma aküsü donabilir!) ve mikrodalga fırınında ısıtmayın.
- İçecekleri bir günden daha uzun süre şişede bırakmayın.
- Şişeden içtikten hemen sonra kapağını katlayıp kapatın. Bu şekilde şişenin içine böceklerin girmesini engellemiş olursunuz.
- Soğutucu aküyü kullanıma kadar buzlukta tutun. Bu şekilde her zaman kullanıma hazırdır. Soğutucu akü açılmamalıdır. Tekrar kullanılabilir.

Temizleme

- Şişeyi "Temizlemek için parçalara ayırma" bölümü altında gösterildiği şekilde parçalara ayırın. Şişeyi ve açık kapağı ilk kullanımdan önce ve her kullanımdan sonra sıcak su, biraz bulaşık deterjanı ve yumuşak fırçayla yıkayın. Ardından tüm parçaların iyice kurumasını sağlayın.
- Şişenin tüm parçaları bulaşık makinesinde yıkamaya uygun değildir.
- Kilidi, kapağı açık şekilde saklayın ve ancak şişeyi tekrar kullanacağınız zaman takın.



www.tchibo.de/anleitungen

www.tchibo.de/instructions

www.fr.tchibo.ch/notices

www.tchibo.cz/navody

www.tchibo.pl/instrukcje

www.tchibo.sk/navody

www.tchibo.hu/utmutatok

www.tchibo.com.tr/kilavuzlar

Artikelnummer | Product number | Réf rence
 slo v robku | Numer artyku u |  slo v robku
Cikksz m |  r n numarası : 736 652

Made exclusively for:

Tchibo GmbH,  berseering 18, 22297 Hamburg, Germany

www.tchibo.de • www.tchibo.ch • www.tchibo.cz

www.tchibo.pl • www.tchibo.sk • www.tchibo.hu

www.tchibo.com.tr