

*Tchibo*

now

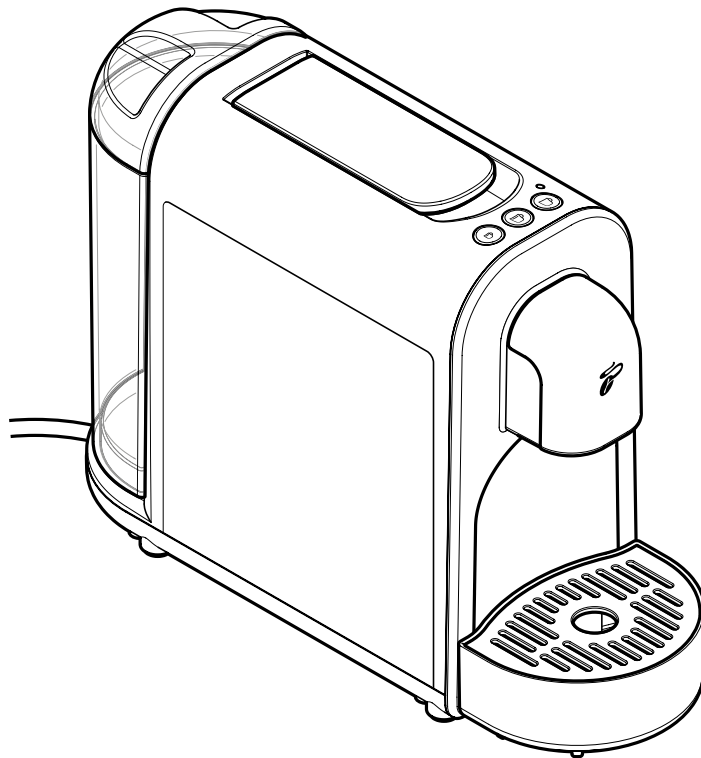

**fr** Notice d'instructions originale et garantie

## Sommaire

2	<b>Domaine d'utilisation</b>	9	<b>Mode veille</b>
2	<b>Emplacement</b>	10	<b>Remplir le réservoir d'eau</b>
2	<b>À propos de ce mode d'emploi</b>	10	<b>Préparer une boisson</b>
3	<b>Consignes de sécurité</b>	11	<b>Après l'utilisation</b>
5	<b>Vue générale (contenu de la livraison)</b>	12	<b>Réglage de la force de la boisson (quantité de boisson)</b>
5	<b>Panneau de commande – fonction des touches</b>	12	<b>Rétablir les réglages d'usine</b>
6	<b>Retirer les films de protection et le matériel d'emballage</b>	13	<b>Entretien de la machine</b>
6	<b>Mise en service - avant la première utilisation</b>	14	<b>Détartrage</b>
7	<b>Rincer la machine</b>	16	<b>Problèmes / solutions</b>
9	<b>Le meilleur arôme – le meilleur goût</b>	17	<b>Élimination</b>
9	<b>Utilisation de petites / grandes tasses ou de verres</b>	17	<b>Déclaration de conformité</b>
9	<b>Allumer/éteindre la machine</b>	18	<b>Garantie</b>
		18	<b>Service et réparations</b>
		18	<b>Caractéristiques techniques</b>
		19	<b>Service client Cafissimo</b>
		19	<b>Référence</b>



Nous vérifions chaque machine avec soin et la soumettons à un essai de fonctionnement effectué avec de l'eau et du café. Malgré le nettoyage minutieux qui suit ce test, il se peut que votre cafetière contienne encore des résidus minimes d'eau ou de café. Il ne s'agit pas d'un défaut de qualité: votre machine est en parfait état.



[www.fr.tchibo.ch/notices](http://www.fr.tchibo.ch/notices)

## Domaine d'utilisation

La machine est conçue pour les utilisations suivantes:

- préparation de café ordinaire, de café crème et d'expresso avec des capsules de la marque Tchibo.

La machine est destinée à une utilisation domestique ou similaire, notamment:

- dans les commerces, bureaux ou autres environnements professionnels;
- dans les exploitations agricoles;
- par les clients d'hôtels, de motels, de chambres d'hôte et d'autres types d'hébergement.

Si la machine est utilisée à des fins commerciales, elle doit être surveillée et nettoyée par un personnel formé en conséquence. Le nettoyage et le détartrage sont les seules opérations de maintenance nécessaires.

## Emplacement

Installez la machine à l'intérieur, dans un local sec. Elle ne convient pas aux environnements très poussiéreux ou humides. La machine est conçue pour être utilisée à une température ambiante comprise entre +10 et +40 °C.

## À propos de ce mode d'emploi

Cet article est muni de dispositifs de sécurité. Lisez toutefois attentivement les consignes de sécurité et n'utilisez cet article que de la façon décrite dans ce mode d'emploi afin d'éviter tout risque de détérioration ou de blessure.

Conservez ce mode d'emploi pour pouvoir le consulter ultérieurement. Si vous donnez, prêtez ou vendez cet article, remettez ce mode d'emploi en même temps que l'article.

Symboles utilisés dans ce mode d'emploi:



Ce symbole met en garde contre le risque de blessure.



Ce symbole met en garde contre le risque de blessure dû à l'électricité.

Mentions d'avertissement dans ce mode d'emploi:

**DANGER** met en garde contre le risque imminent de blessure grave ou un danger de mort.

**AVERTISSEMENT** met en garde contre le risque de blessure grave ou un danger de mort.

**PRUDENCE** met en garde contre le risque de blessures légères.

**REMARQUE** met en garde contre le risque de détérioration.



Ce symbole signale les informations complémentaires.

## Consignes de sécurité



### **Danger: risque pour les enfants et personnes à aptitude réduite à l'emploi d'appareils**

- Cet appareil peut être utilisé par des enfants à partir de 8 ans et des personnes aux capacités physiques, sensorielles ou mentales réduites ou ne disposant pas de l'expérience et/ou des connaissances nécessaires à condition qu'ils soient sous surveillance ou aient été initiés aux consignes de sécurité de l'appareil et comprennent les risques qui résultent de son utilisation.
- Les enfants ne doivent pas nettoyer l'appareil, sauf s'ils ont plus de 8 ans et sont sous la surveillance d'un adulte. L'appareil ne nécessite aucune maintenance.
- Les enfants ne doivent pas jouer avec l'appareil. Tenez l'appareil et le cordon d'alimentation hors de portée des enfants de moins de 8 ans et des animaux domestiques.
- Installez l'appareil hors de portée des enfants.
- Tenez le matériel d'emballage hors de portée des enfants.  
Il y a notamment risque d'étouffement!

### **Danger: risque électrique**

- Ne plongez jamais la machine, la fiche ou le cordon d'alimentation dans l'eau

sous peine de choc électrique. Ne nettoyez pas la machine avec un jet d'eau et ne l'installez pas de sorte qu'elle puisse être nettoyée avec un jet d'eau. Ne touchez jamais la fiche du cordon d'alimentation avec les mains humides.  
N'utilisez pas la machine à l'extérieur.

- Ne laissez jamais la machine fonctionner sans surveillance.
- Ne branchez la machine qu'à une prise de courant à contacts de protection installée conformément à la réglementation et dont la tension correspond aux caractéristiques techniques de la machine.
- Le cordon d'alimentation ne doit être ni coincé ni tordu. Éloignez-le toujours suffisamment des arêtes coupantes et des sources de chaleur.
- N'utilisez pas la machine si la machine, le cordon d'alimentation ou la fiche sont détériorés ou que la machine est tombée.
- Ne posez ni boisson ni autre objet sur le dessus de la machine.
- Ne modifiez pas la machine, le cordon d'alimentation ou les pièces de la machine. Les appareils électriques ne doivent être réparés que par des électriciens professionnels, les réparations incorrectement effectuées pouvant entraîner de graves dommages. Ne confiez donc les réparations qu'à un atelier spécialisé ou à notre service client.
- Si le cordon d'alimentation de cet appareil est endommagé, faites-le remplacer par le constructeur ou son service client ou par une personne disposant des qualifications nécessaires pour prévenir toute mise en danger.
- Débranchez la fiche du cordon d'alimentation de la prise de courant, ...  
... quand un problème survient,  
... quand vous n'utilisez pas la machine pendant un certain temps,  
... avant de retirer et nettoyer les pièces de la machine,  
... avant d'essuyer le boîtier de la machine.  
Débranchez la machine en tirant sur la fiche et non pas sur le cordon.
- Pour couper complètement l'alimentation électrique de la machine, débranchez la fiche du cordon d'alimentation de la prise de courant.

### **Danger: risque d'incendie/de brûlure**

- Avant d'utiliser la machine, placez-la dans un endroit bien dégagé, jamais contre un mur ou dans un coin, dans un placard, à proximité de rideaux ou autre.

- Ne couvrez pas la machine (p. ex. avec des magazines, couvertures, vêtements, etc.) pendant le fonctionnement.
- Ne touchez pas l'orifice de sortie des boissons pendant et juste après l'utilisation. Évitez de toucher la boisson qui s'écoule de la machine.
- Pendant que la cafetière fonctionne, ne relevez pas le levier, laissez le compartiment à capsule fermé et ne retirez pas le tiroir avant avec le bac à capsules usagées.
- Ne touchez pas les surfaces du boîtier pendant et immédiatement après l'utilisation. L'élément chauffant situé en dessous est encore chaud.

### **Danger: risque pour la santé**

- Videz et nettoyez régulièrement le bac à capsules usagées et le bac à eau résiduelle.
- Si vous n'utilisez pas la machine pendant un certain temps, videz le réservoir d'eau, le bac à capsules usagées et le ramasse-gouttes.
- Changez quotidiennement l'eau dans le réservoir d'eau pour éviter la formation de germes.
- Pour nettoyer la machine, utilisez uniquement les produits de nettoyage ou de détartrage spécifiés dans ces instructions et les ustensiles de nettoyage correspondants. L'utilisation d'autres produits de nettoyage présente des risques pour la santé.

### **Danger: risque de blessure**

- Le compartiment à capsule comporte deux broches qui perforent la capsule des deux côtés lorsque l'on abaisse le levier. N'introduisez jamais les doigts dans le compartiment à capsule. Éloignez les mains et tous les objets du compartiment à capsule pendant que vous abaissez le levier.

### **Risque de détérioration**

- **Utilisez uniquement des capsules d'origine de la marque Tchibo Cafissimo.** N'utilisez pas de capsules d'autres fabricants ni de capsules endommagées ou déformées. Ne mettez jamais de café moulu ou en grains dans la machine sous peine de détériorer la machine. Dans ce cas, la réparation n'est pas couverte par la garantie.
- Utilisez la machine uniquement lorsque le tiroir avant et le bac à capsules usagées sont en place.

- Remplissez toujours le réservoir avec de l'eau potable (eau du robinet ou autre) fraîche et froide. N'utilisez pas d'eau minérale gazeuse ou d'autres liquides.
- Détartrez la machine dès que le voyant correspondant l'indique.
- Ne soulevez pas la machine par le levier. Pour la déplacer, prenez-la par le boîtier extérieur.
- Posez la machine sur une surface stable, plane, résistante à l'humidité et à la chaleur et bien éclairée.
- Ne posez pas la machine sur une plaque de cuisson ou juste à côté d'une source de chaleur (poêle chaud, radiateur, etc.) pour éviter que le boîtier fonde.
- Disposez le cordon d'alimentation de manière à ce que personne ne puisse trébucher dessus. Pour éviter de faire tomber la machine en s'accrochant accidentellement au cordon d'alimentation, ne le laissez pas dépasser ou pendre d'un plan de travail.
- La machine est munie de pieds antidérapants. Les plans de travail sont recouverts d'une grande diversité de vernis et matières plastiques et sont traités avec des produits d'entretien divers et variés. Il est impossible d'exclure totalement que certaines de ces substances contiennent des éléments susceptibles d'attaquer et de ramollir les pieds de la machine. Placez éventuellement un support antidérapant sous la machine.
- N'exposez pas la machine à des températures inférieures à 4 °C. L'eau restant dans le système de chauffage pourrait geler et endommager la machine.
- Niveau de pression acoustique <70 dB(A).

## Vue générale (contenu de la livraison)

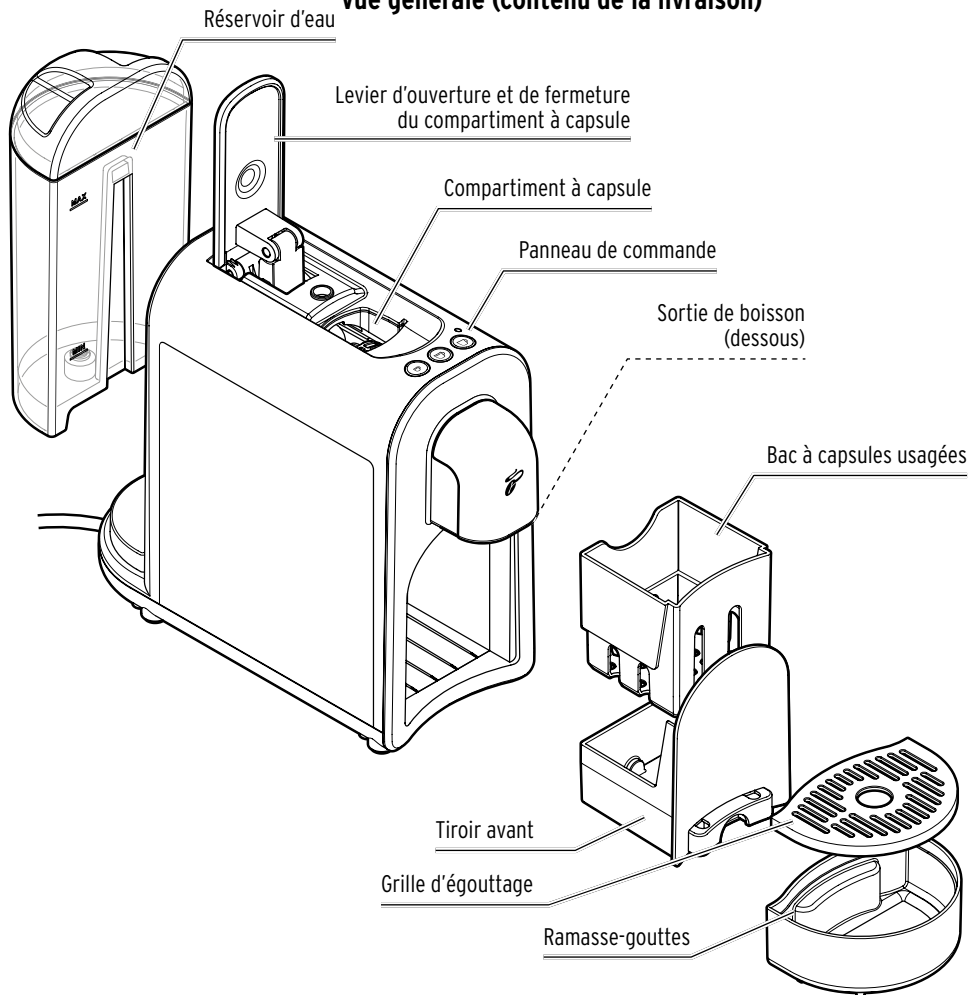

## Panneau de commande – fonction des touches

- Voyant
  - **clignote en jaune** (effectuer la mise en service)
  - **clignote en rouge** (réservoir d'eau vide)
  - **allumé en jaune** (détartrer la machine)



**Préparer un expresso**



**Préparer un café crème**



**Préparer du café**

### Allumer la machine

(appuyer sur une touche quelconque)



### Éteindre la machine

(appuyer en même temps sur les touches Expresso et Café crème)



## Retirer les films de protection et le matériel d'emballage

1. Sortez la machine de l'emballage.
2. Retirez tous les films de protection de la machine et enlevez tout le matériel d'emballage ainsi que les bandes adhésives de transport.



Le matériel d'emballage protège la machine pendant le transport. Conservez l'emballage pour le cas où vous voudriez transporter la machine ou la retourner.

## Mise en service - avant la première utilisation

1. Installez la machine ...
  - ... sur une surface (ou plan de travail) plane et résistante à l'humidité;
  - ... près d'une prise de courant. La longueur du cordon d'alimentation est d'env. 80 cm;
  - ... à au moins 1 m de distance de toute surface chaude ou inflammable (plaque de cuisson, four, radiateur ou similaire);
  - ... à au moins 15 cm des murs.

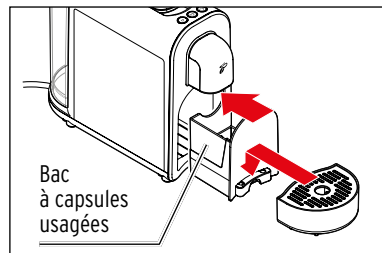
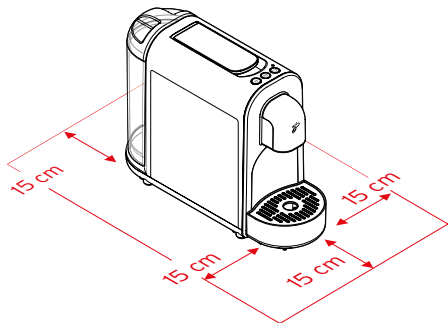

2. Assurez-vous que le bac à capsules usagées est correctement mis en place dans le tiroir avant. Le tiroir avant doit être inséré jusqu'à la butée. Enfoncez le tiroir avant dans le boîtier jusqu'à la butée.
3. Remettez le ramasse-gouttes en place.

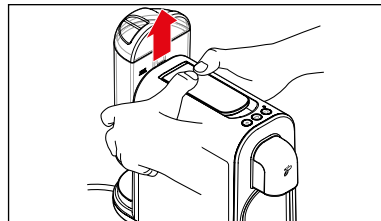

4. Saisissez le réservoir d'eau par les côtés comme illustré et poussez-le vers le haut pour le faire sortir.
5. Nettoyez le réservoir d'eau comme décrit au chapitre «Entretien de la machine», sous «Nettoyer le réservoir d'eau».

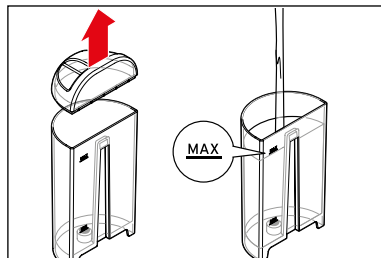

6. Remplissez le réservoir d'eau jusqu'au repère **MAX** avec de l'eau fraîche et froide du robinet ou une autre eau potable.

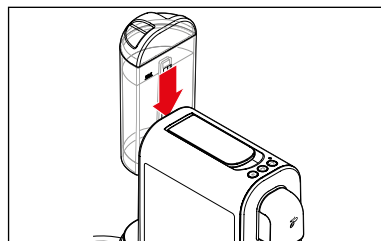

7. Remplacez le réservoir d'eau dans la machine. Enfoncez-le à fond vers le bas.

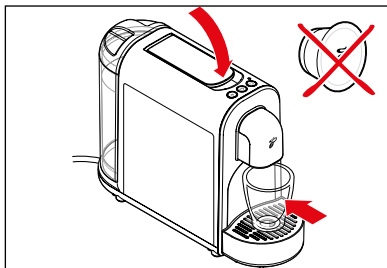

8. Le cas échéant, rabattez le levier **sans mettre de capsule** dans le compartiment.

9. Posez une tasse vide ou autre sous l'orifice de sortie des boissons.

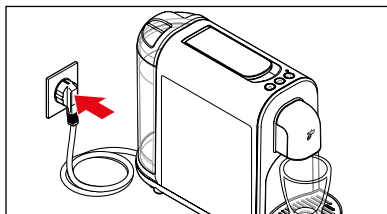

10. Branchez la fiche du cordon d'alimentation dans une prise de courant aisément accessible.

**! PRUDENCE:**  
risque de brûlure

L'eau chaude ou le café chaud qui sortent de l'orifice de sortie des boissons peuvent occasionner des brûlures.

- Ne touchez pas l'orifice de sortie des boissons pendant et juste après l'utilisation. Évitez de toucher la boisson qui s'écoule de la machine.

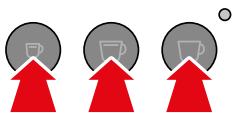

11. Appuyez sur une touche quelconque pour allumer la machine. Un bref bip retentit.

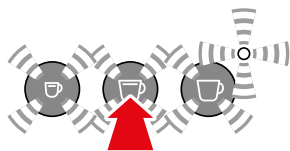

Le voyant clignote en jaune et les touches clignotent en blanc.

12. Appuyez sur la touche **Café crème.**

La pompe démarre. Dès que les conduits sont remplis d'eau, la pompe s'arrête automatiquement. Une petite quantité d'eau coule dans la tasse. À la fin, 2 bips retentissent.



Toutes les touches clignotent; la machine chauffe pour préparer la boisson.



Dès qu'elle est chaude, elle émet un bip. Toutes les touches sont maintenant allumées en permanence.



13. Videz la tasse placée dessous et rincez la machine deux fois de la façon décrite au chapitre «Rincer la machine». La machine est alors prête à l'emploi.

## Rincer la machine

**! PRUDENCE:**  
risque de brûlure

L'eau chaude ou le café chaud qui sortent de l'orifice de sortie des boissons peuvent occasionner des brûlures.

- Ne touchez pas l'orifice de sortie des boissons pendant et juste après l'utilisation. Évitez de toucher la boisson qui s'écoule de la machine.

Après la première mise en service ou lors d'une période d'inutilisation de plus de 2 jours, rincez la machine en faisant s'écouler 2 tasses d'eau (sans capsule).

Les conditions suivantes doivent être remplies:

- La machine est allumée. Les touches  sont allumées en permanence.

• Il n'y a pas de capsule dans le compartiment à capsule.

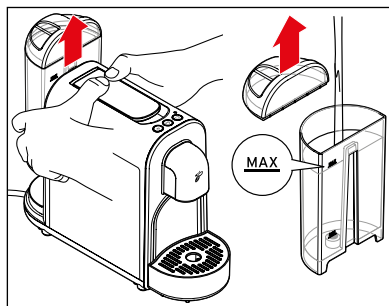

1. Saisissez le réservoir d'eau par les côtés comme illustré et poussez-le vers le haut pour le faire sortir.
2. Remplissez le réservoir d'eau jusqu'au repère **MAX** avec de l'eau fraîche et froide du robinet ou une autre eau potable.

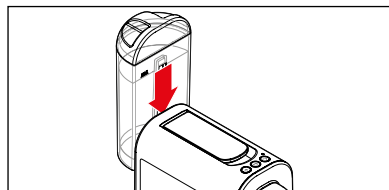

3. Remplacez le réservoir d'eau dans la machine. Enfoncez-le à fond en le faisant glisser sur les rails.



4. Le cas échéant, rabattez le levier **sans mettre de capsule dans le compartiment.**
5. Posez une tasse vide ou autre sous l'orifice de sortie des boissons.



6. Appuyez sur la touche **Café crème.**

La pompe rince les circuits avec de l'eau qui s'écoule ensuite dans la tasse.  
Un bip retentit à la fin du rinçage.



7. Jetez l'eau.

8. Répétez les étapes 5 à 7.

9. Terminez en vidant le tiroir avant et, le cas échéant, le bac à capsules usagées:

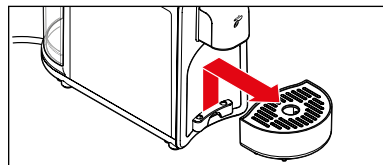

▷ Retirez le ramasse-gouttes.

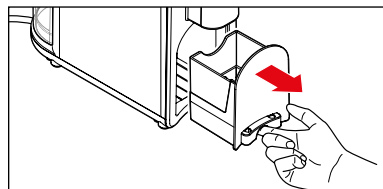

▷ Sortez le tiroir avant comme illustré.

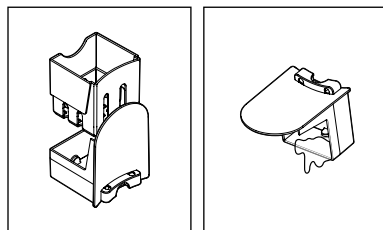

▷ Retirez le bac à capsules usagées (figure de gauche).

▷ Videz le tiroir avant et, le cas échéant, le bac à capsules usagées (figure de droite).

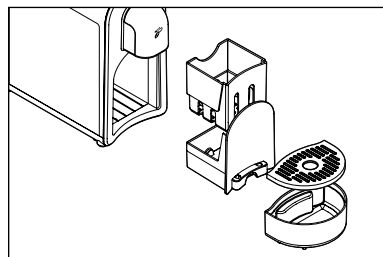

▷ Remplacez ensuite toutes les pièces dans la machine en procédant dans l'ordre inverse.

## Le meilleur arôme - le meilleur goût

### Une capsule par tasse

Chaque capsule contient la quantité de café nécessaire à la préparation d'une tasse de café, de café crème ou d'expresso.

### Arôme intense

Ne mettez de capsule dans la machine que quand vous en avez besoin. Quand vous insérez la capsule, celle-ci est perforée. Si elle reste inutilisée, l'arôme du café s'échappera par les perforations.

### Préchauffer la tasse

Remplissez la tasse d'eau chaude et jetez-en le contenu juste avant d'utiliser la tasse. C'est ainsi que votre boisson à base de café sera la meilleure.

### Force de la boisson

Vous pouvez varier la force de la boisson en fonction de vos préférences en modifiant la quantité d'eau. C'est très simple, il suffit de suivre les instructions du chapitre «Réglage de la force de la boisson (quantité de boisson)».

## Utilisation de petites / grandes tasses ou de verres

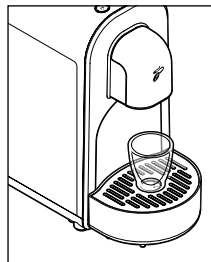

Pour les petites tasses et ...

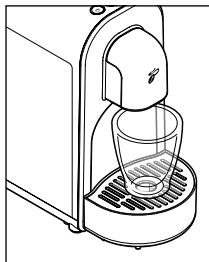

... Laissez la grille d'égouttage et le ramasse-gouttes, quand vous utilisez des mugs à café.

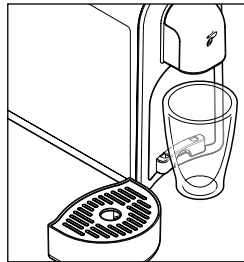

Pour les grands verres ou les mugs à emporter, retirez le ramasse-gouttes.

## Allumer/éteindre la machine

### Allumer la machine

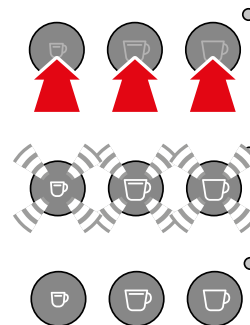

- ▷ Appuyez sur une touche quelconque pour allumer la machine. Un bref bip retentit.

Toutes les touches clignotent; la machine chauffe pour préparer la boisson.

Dès qu'elle est chaude, elle émet un bip. Toutes les touches sont allumées en permanence.

### Éteindre la machine



- ▷ Pour éteindre la machine, appuyez brièvement en même temps sur la touche **Expresso** et sur la touche **Café crème**.

## Mode veille

Si vous n'appuyez sur aucune touche pendant env. 9 minutes, la machine passe automatiquement en mode veille. Toutes les touches s'éteignent. La machine ne consomme plus que très peu d'électricité. Cette fonction est prévue à des fins de sécurité et d'économie d'énergie. Il est toutefois fortement conseillé d'éteindre la machine manuellement après chaque utilisation.

 Pour couper complètement l'alimentation électrique de la machine, débranchez la fiche du cordon d'alimentation de la prise de courant.

## Remplir le réservoir d'eau

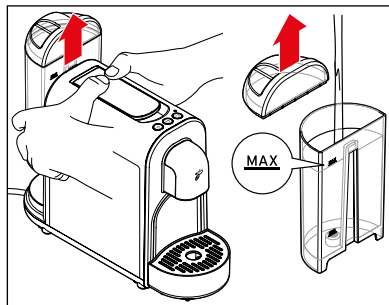

1. Saisissez le réservoir d'eau par les côtés comme illustré et poussez-le vers le haut pour le faire sortir.
2. Remplissez le réservoir d'eau jusqu'au repère **MAX** avec de l'eau fraîche et froide du robinet ou une autre eau potable.

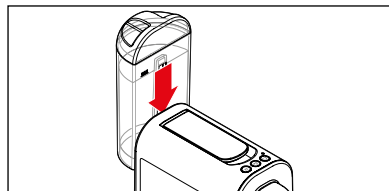

3. Remplacez le réservoir d'eau dans la machine. Enfoncez-le à fond en le faisant glisser sur les rails.

## Préparer une boisson





**PRUDENCE:**  
risque de brûlure

L'eau chaude ou le café chaud qui sortent de l'orifice de sortie des boissons peuvent occasionner des brûlures.

- Ne touchez pas l'orifice de sortie des boissons pendant et juste après l'utilisation. Évitez de toucher la boisson qui s'écoule de la machine.

Les conditions suivantes doivent être remplies:

- La machine est allumée. Les touches , ,  sont allumées en permanence.
- Le réservoir d'eau est rempli.

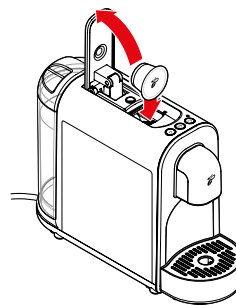

1. Relevez le levier à fond et mettez une capsule Cafissimo dans le compartiment à capsule comme illustré, opercule orienté vers l'avant.



La capsule doit être intacte: ne la perforez pas et n'enlevez pas l'opercule, n'utilisez pas de capsule déformée!

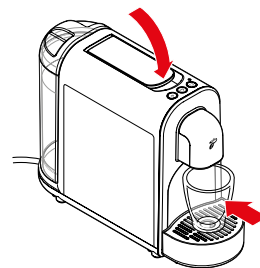

2. Abaissez le levier à fond. Les broches perforent le fond et le couvercle de la capsule.
3. Posez une tasse vide sous l'orifice de sortie des boissons.

4. Appuyez sur la touche correspondant à la capsule utilisée.

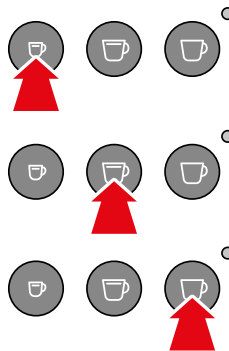

**Espresso,**

**Café crème ou**

**Café.**

Le processus de percolation commence et s'arrête automatiquement. Un bip retentit quand la boisson est prête.

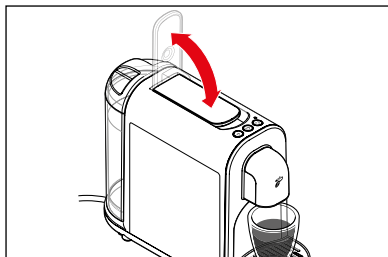

5. Avant de prendre la tasse, relevez le levier jusqu'à la butée et rabattez-le à nouveau.

La pression s'échappe alors de la machine et la capsule usagée tombe dans le bac de récupération. Il se peut aussi qu'un reste de boisson s'échappe.

▷ Pour arrêter la percolation avant la fin, appuyez sur la même touche boisson pendant la percolation.

**i** Pour la préparation d'expresso et de café crème, la machine prépare d'abord une petite quantité d'expresso ou de café crème afin de permettre à l'arôme de se déployer de façon optimale. Cette étape est signalée par une brève interruption au début de la préparation. Le café est préparé sans pré-infusion.

Préréglages à l'achat de la machine:

**Expresso** env. 40 ml / **Café crème** env. 125 ml / **Café** env. 125 ml

**Conseil:** Vous pouvez varier la force de la boisson en fonction de vos préférences en modifiant la quantité d'eau. Procédez de la façon décrite au chapitre «Réglage de la force de la boisson (quantité de boisson)».

## Après l'utilisation

▷ Videz régulièrement le tiroir avant, le bac à capsules usagées et le ramasse-gouttes:

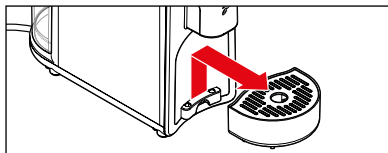

1. Retirez le ramasse-gouttes.

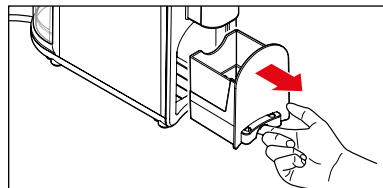

2. Sortez le tiroir avant comme illustré.

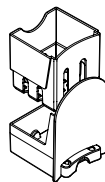

3. Retirez le bac à capsules usagées. Il faut le vider une fois par jour ou quand il est plein. Il peut contenir env. 6 capsules.

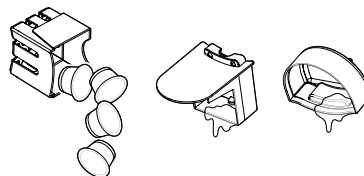

4. Videz le bac à capsules usagées.

5. Videz le tiroir avant.

6. Si nécessaire, videz le ramasse-gouttes.

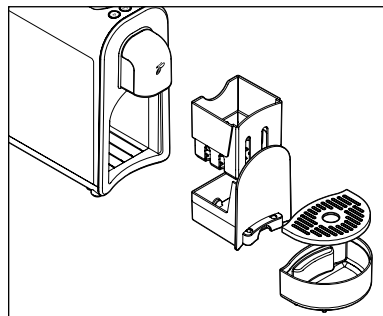



7. Remplacez ensuite toutes les pièces dans la machine en procédant dans l'ordre inverse.

## Réglage de la force de la boisson (quantité de boisson)

Vous pouvez varier la force de la boisson en fonction de vos préférences en modifiant la quantité de boisson. Vous pouvez procéder à ce réglage pour chaque tasse ou le mettre en mémoire.

Les conditions suivantes doivent être remplies:

- La machine est allumée. Les touches , ,  sont allumées en permanence.
- Vous avez placé une tasse ou un gobelet sous l'orifice de sortie des boissons.
- Le réservoir d'eau est rempli.
- Vous avez introduit une capsule

### Régler la force de la boisson pour la tasse actuelle (sans sauvegarde)

- ▷ Si la boisson n'est **pas assez forte**, interrompez l'écoulement de l'eau avant la fin en appuyant sur la touche boisson clignotante.
- ▷ Si la boisson est **trop forte**, redémarrez la préparation du café sans changer la capsule. Dès que la tasse contient la quantité souhaitée de café, appuyez à nouveau sur la touche clignotante.

Préréglages à l'achat de la machine:

**Expresso** env. 40 ml / **Café crème** env. 125 ml / **Café** env. 125 ml

### Réglage de la force de la boisson (avec sauvegarde)

Vous pouvez modifier durablement les quantités de boisson réglées par défaut. Ainsi, vous obtenez toujours votre boisson préférée exactement comme vous l'aimez. Un réglage personnalisé pour chaque touche boisson (Expresso, Café crème et Café) est possible.

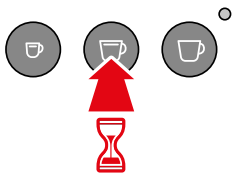

1. Appuyez sur la touche correspondante (p. ex. **Café crème**) et maintenez-la enfoncée.

Un bip retentit au bout d'env. 2 secondes.

2. Relâchez la touche boisson lorsque la tasse contient la quantité de boisson souhaitée.

Enregistrez la quantité d'eau en relâchant la touche. 2 bips de confirmation retentissent.

- ▷ Si la nouvelle quantité de boisson réglée n'est pas à votre goût, modifiez-la en répétant simplement les étapes 1 et 2 avec une nouvelle capsule.

## Rétablir les réglages d'usine

Pour rétablir les quantités de boissons initiales, procédez comme suit:

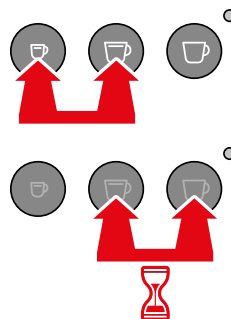

1. Éteignez la machine: pour ce faire, appuyez brièvement en même temps sur la touche **Expresso** et sur la touche **Café crème**.

2. Maintenez ensuite en même temps la touche **Café crème** et la touche **Café** enfoncées.

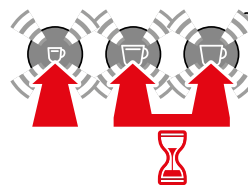

3. Appuyez en plus 1x brièvement sur la touche **Expresso**. Toutes les touches clignotent pour confirmer.
4. Relâchez maintenant toutes les touches .

Les quantités de boissons réglées en usine sont rétablies.

## Entretien de la machine

### DANGER - risque électrique

Un choc électrique peut entraîner de graves blessures et/ou la mort.

- Débranchez toujours la fiche du cordon d'alimentation de la prise de courant avant de nettoyer l'appareil.
- Ne plongez jamais l'appareil, la fiche ou le cordon d'alimentation dans l'eau ou d'autres liquides.
- Ne nettoyez jamais la machine avec un jet d'eau. Respectez les instructions de nettoyage suivantes.

### REMARQUE - risque de détérioration

L'absence de nettoyage ou un nettoyage incorrect peuvent endommager la machine.

- Pour le nettoyage, n'utilisez pas de produits chimiques ni de nettoyeurs agressifs ou abrasifs.

	Une fois par jour	Une fois par semaine	Si nécessaire
Boîtier de la machine		X	X
Nettoyer le réservoir d'eau		X	X
Rincer le réservoir d'eau	X		X
Bac à capsules usagées, tiroir avant	X		X
Ramasse-goutte, grille d'égouttage			X

### Nettoyer le réservoir d'eau

Lavez le réservoir d'eau avec de l'eau additionnée de produit vaisselle.

Rincez-le ensuite minutieusement à l'eau courante et essuyez-le.

**Le réservoir d'eau ne va pas au lave-vaisselle.**

### Nettoyer le bac à capsules usagées, le ramasse-gouttes et la grille d'égouttage

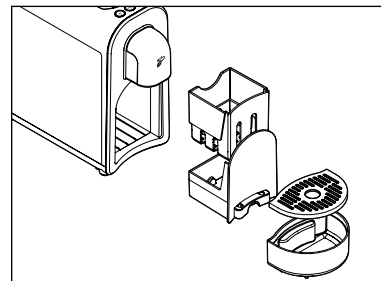

1. Retirez le ramasse-gouttes.
2. Retirez la grille d'égouttage du ramasse-gouttes et videz-la.
3. Retirez le tiroir avant de la machine et sortez-en le bac à capsules usagées.
4. Videz le bac à capsules usagées.

5. Lavez chacune de ces pièces avec un peu de produit vaisselle. Ensuite, séchez-les soigneusement. Vous pouvez laver le ramasse-gouttes, la grille d'égouttage, le tiroir avant et le bac à capsules usagées au lave-vaisselle.

6. Remplacez ensuite toutes les pièces dans la machine.

### Nettoyer le boîtier

▷ Essayez le boîtier avec un chiffon doux et humide.

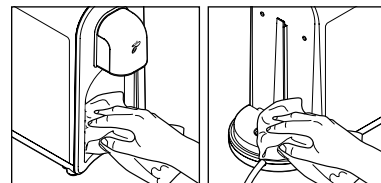

▷ Si nécessaire, essuyez le compartiment du bac à capsules usagées et le logement du réservoir d'eau avec un chiffon doux et humide.

## Détartrage



Si le voyant reste allumé en jaune, il faut détartrer la cafetière. N'attendez pas plus de quelques jours car la quantité de tartre pourrait alors nuire à l'efficacité du détartrant.

**Le détartrage dure env. 30 minutes.**

### REMARQUE - risque de détérioration

L'absence de détartrage ou un détartrage incorrect peuvent endommager la machine.

• **Détartrez votre machine dès que le voyant correspondant en indique la nécessité (après env. 50 l).**

Vous augmenterez sa durée de vie et ferez des économies d'énergie.

• N'utilisez pas de détartrant à base d'acide formique.

• Utilisez un détartrant liquide courant pour cafetières à filtre ou expresso. Les autres produits peuvent détériorer les matériaux composant l'appareil et/ou n'avoir aucun effet.

Procédure à suivre pour le détartrage:

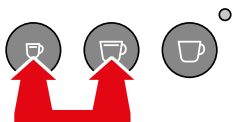

1. Éteignez la machine: pour ce faire, appuyez brièvement en même temps sur la touche **Expresso** et sur la touche **Café crème**.

2. Saisissez le réservoir d'eau par les côtés comme illustré et poussez-le vers le haut pour le faire sortir.

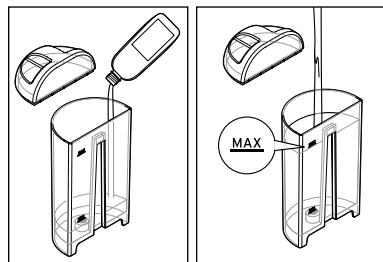
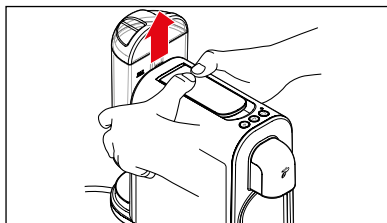

3. Remplissez le réservoir d'eau **vide** avec un détartrant liquide standard pour machines à café et expresso.
4. Versez de l'eau froide du robinet **jusqu'au repère MAX**.

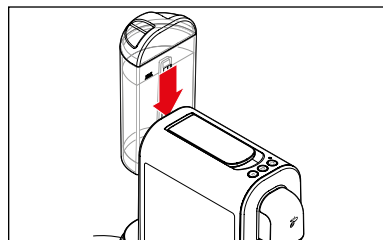

5. Remplacez le réservoir d'eau dans la machine. Enfoncez-le à fond en le faisant glisser sur les rails

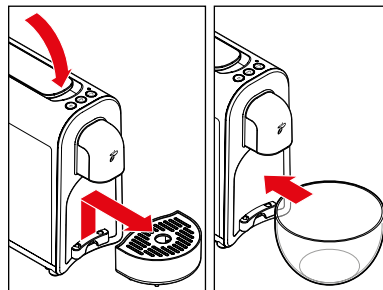

6. Le cas échéant, abaissez le levier et retirez le ramasse-gouttes.
7. Placez un récipient vide d'au moins 800 ml sous l'orifice de sortie des boissons.  
 Ce récipient devra être vidé plusieurs fois pendant le détartrage.

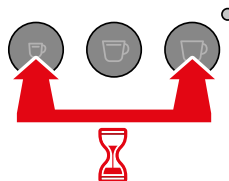

8. Maintenez la touche **Expresso** et la touche **Café** enfoncées **ensemble** pendant env. 5 secondes.

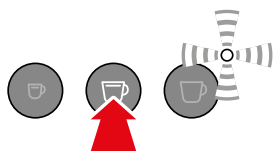

9. ... la touche **Café crème** s'allume et le voyant clignote alternativement en rouge et en jaune. Appuyez sur la touche **Café crème** pour lancer le détartrage.



Le détartrage commence.  
La touche **Café crème** s'éteint et le voyant clignote alternativement en rouge et en jaune.

**Le processus dure env. 25 minutes.**

La machine pompe la solution de détartrage dans les conduites plusieurs fois à des intervalles de 2,5 minutes. Chaque fois, env. 60 ml s'écoulent dans le récipient situé dessous.

10. Ne laissez pas la machine sans surveillance pendant le détartrage. Videz à temps le récipient placé dessous afin qu'il ne déborde pas.

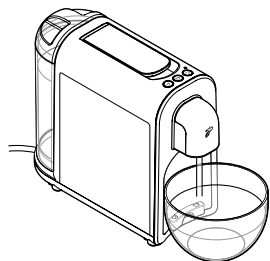

**Quand la solution détartrante a fini de passer, la machine s'arrête pendant env. 2,5 minutes.**

Le voyant continue à clignoter alternativement en rouge et en jaune.

11. Attendez qu'un bip retentisse.

La touche **Café crème** s'allume à nouveau et le voyant continue de clignoter alternativement en rouge et en jaune.

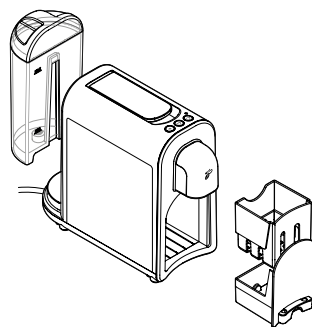

12. Retirez le réservoir d'eau, le tiroir avant et le bac à capsules usagées de la machine.

13. Lavez chacune de ces pièces avec un peu de produit vaisselle. Ensuite, séchez-les soigneusement.

14. Remplacez toutes les pièces dans la machine, sauf le réservoir d'eau.

La phase de rinçage commence. Elle éliminera tous les résidus de détartrant du circuit.

### Phase de rinçage

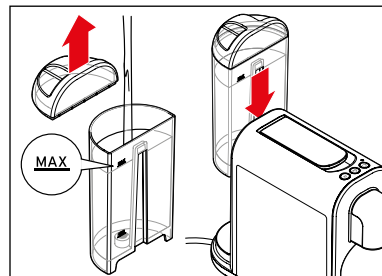

15. Remplissez le réservoir d'eau du robinet froide jusqu'au repère **MAX**.

16. Remplacez le réservoir d'eau dans la machine. Enfoncez-le à fond en le faisant glisser sur les rails

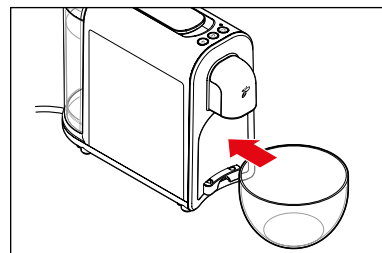

17. Placez un récipient vide d'au moins 700 ml sous la sortie de boisson.

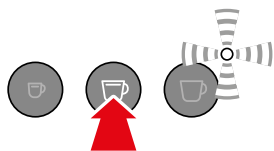

18. Appuyez sur la touche **Café crème** pour démarrer le rinçage.



Le rinçage commence.  
La touche **Café crème** s'éteint et le voyant clignote en jaune.  
**Le processus dure env. 2 minutes.**

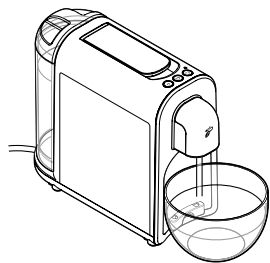

La machine pompe l'eau du robinet à travers les conduites afin d'évacuer tous les restes de la solution détartrante. Environ 700 ml d'eau s'écoulent pendant le rinçage.

19. Surveillez le récipient placé dessous et videz-le avant qu'il déborde.

À la fin du rinçage, la machine passe automatiquement en mode veille. Le détartrage est terminé.

## Problèmes / solutions

La machine s'arrête pendant la préparation de la boisson.

La touche Boisson précédemment enfoncée clignote et le voyant clignote en rouge. Plusieurs bips retentissent.

### Le réservoir d'eau est-il vide?

1. Remplissez le réservoir d'eau fraîche et placez-le dans la machine.
2. Appuyez sur la touche Boisson clignotante. Le processus précédemment lancé se poursuit.

Lors de la première mise en service, le voyant clignote en rouge et plusieurs bips retentissent.

### Avez-vous inséré une capsule?

1. Relevez le levier pour que la capsule usagée tombe dans le bac à capsules usagées et que la pression puisse s'échapper de la machine.
2. La première mise en service doit être répétée. Procédez comme décrit au chapitre «Mise en marche - avant la première utilisation».

Présence de marc de café dans la tasse.

Il reste toujours un peu de marc de café dans la tasse. Cela est dû au système et ne constitue pas une anomalie.

La boisson n'est pas assez chaude.

En particulier avec l'expresso, la quantité de boisson est si petite par rapport à la tasse qu'elle se refroidit rapidement.

Préchauffez la tasse:

- ▷ Remplissez la tasse d'eau chaude et jetez-en le contenu juste avant d'utiliser la tasse.

De l'eau goutte de l'orifice de sortie des boissons.

Pendant le chauffage, l'eau contenue dans le système se dilate. Un peu d'eau s'écoule donc par l'orifice de sortie des boissons.

Le voyant s'allume en jaune.

La machine doit être détartrée.

N'attendez pas plus de quelques jours car la quantité de tartre pourrait alors nuire à l'efficacité du détartrant. Ce genre de défaut occasionné par l'utilisateur n'est pas couvert par la garantie.

- ▷ Procédez comme décrit au chapitre «Détartrage».

Le levier ne peut pas être abaissé.

- ▷ Vérifiez si le bac à capsules usagées est plein. Si nécessaire, videz-le.
- ▷ Si une capsule reste coincée dans le compartiment à capsule, relevez complètement le levier vers l'arrière et enfoncez la capsule dans l'ouverture du haut vers le bas à l'aide d'un objet étroit. Ne réutilisez pas une capsule déformée!

La phase de rinçage du détartrage ne se termine pas; le réservoir d'eau est vide, le voyant clignote en rouge et un bip retentit.

**Le réservoir d'eau doit être rempli jusqu'au repère MAX lors de la phase de rinçage.**

1. Remplissez le réservoir d'eau froide du robinet **jusqu'au repère MAX** et remettez-le dans la machine.
2. Continuez avec l'étape 17 du chapitre «Détartrage», point «Phase de rinçage».

## Élimination

L'article et son emballage sont produits à partir de matériaux valorisables pouvant être recyclés afin de réduire la quantité de déchets et de préserver l'environnement.

Éliminez l'**emballage** selon les principes de la collecte sélective en séparant le papier, le carton et les emballages légers.



Les **appareils** signalés par ce symbole ne doivent pas être éliminés avec les ordures ménagères!

Vous êtes tenu par la législation d'éliminer les appareils en fin de vie en les séparant des ordures ménagères. Les appareils électriques contiennent des substances dangereuses qui peuvent nuire à l'environnement et à la santé en cas de stockage et d'élimination incorrects. Pour avoir des informations sur les centres de collecte où remettre les appareils en fin de vie, adressez-vous à votre municipalité.

## Déclaration de conformité

Par la présente, la société Tchibo GmbH déclare qu'à la date de la mise sur le marché, ce produit est conforme aux exigences essentielles et aux autres dispositions pertinentes des directives suivantes:

- 2006/42/CE - Directive relative aux machines (jusqu'au 19 janvier 2027) et UE 2023/1230 - Règlement relatif aux machines (à partir du 20 janvier 2027)
- 2014/30/UE - Directive relative à la compatibilité électromagnétique
- 2009/125/CE - Directive relative à l'écoconception
- 2012/19/UE - DEEE
- 2011/65/UE - Limitation de l'utilisation de certaines substances dangereuses dans les équipements électriques et électroniques



Saisissez la référence dans le champ de recherche sur [www.fr.tchibo.ch](http://www.fr.tchibo.ch). Vous accédez directement sur la page du produit où vous pourrez télécharger la déclaration de conformité complète.

## Caractéristiques techniques

Type / modèle:	MCA25109
Référence:	voir chapitre «Référence»
Alimentation:	220-240 V ~ 50 Hz
Puissance:	1 250 watts
Consommation d'énergie quand la machine est éteinte (Standby):	<0,5 watt
Arrêt automatique:	au bout d'env. 9 minutes
Classe de protection:	I
Pression de la pompe:	max. 15 bar
Niveau de pression acoustique:	<70 dB(A)
Température ambiante:	de +10 à +40 °C
Quantités de boisson par défaut:	café env. 125 ml café crème env. 125 ml expresso env. 40 ml
Made exclusivelyly for:	Tchibo GmbH, Überseering 18, 22297 Hamburg, Germany, www.fr.tchibo.ch

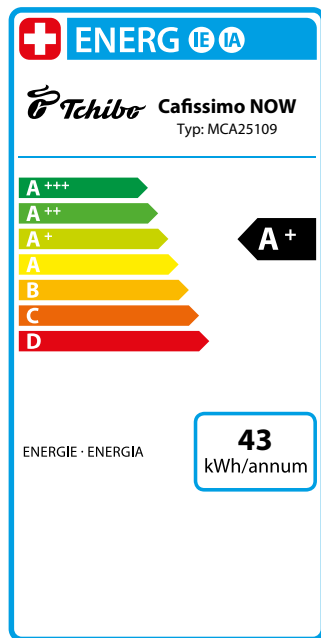

## Garantie

Cet article est garanti **24 mois** à compter de la date de l'achat.

Tchibo GmbH, Überseering 18, 22297 Hamburg, Germany

Nous nous engageons à remédier gratuitement à tous les vices de matériau et de fabrication survenant **pendant la période de garantie**. Pour bénéficier de la garantie, vous devez présenter un justificatif d'achat émis par Tchibo ou par un distributeur agréé par Tchibo. Cette garantie est valable dans l'Union européenne, en Suisse et en Turquie.

**La garantie ne couvre** ni les défauts dus à une utilisation incorrecte ou à l'absence de détartrage, ni les pièces d'usure et les consommables. Vous pouvez les commander auprès de notre service client Cafissimo.

Cette garantie contractuelle ne limite pas les **droits résultant de la garantie légale**, auxquels vous pouvez recourir gratuitement.

## Service et réparations

En cas de réparation, votre article sera examiné et remis en état dans l'un de nos centres de réparation. Vous obtiendrez l'adresse où envoyer l'article auprès de notre service client Cafissimo, dont vous trouverez les coordonnées sous «Service client Cafissimo».

**S'il est nécessaire d'envoyer l'article**, respectez les indications suivantes: pour éviter que la **machine** ne soit davantage endommagée pendant le transport, **nettoyez** tous les récipients et le ramasse-gouttes avant d'emballer la machine.

Procédez de la façon suivante:

- enlevez les vieilles capsules et les liquides;
- lavez et essuyez toutes les pièces.

Joignez une **copie du justificatif d'achat** à l'article et veuillez fournir les informations suivantes:



- votre **adresse**;
- une **adresse e-mail** (pour les informations sur le statut et l'envoi) et un **numéro de téléphone** (où vous êtes joignable en journée), la **date d'achat** et
- une **description la plus précise possible du défaut**.

Emballer l'article de manière sécurisé pour le transport et envoyez-le à notre centre de réparation, afin que nous puissions traiter votre cas et vous retourner l'article dans les meilleurs délais.

Pour les questions éventuelles, conservez le justificatif d'envoi qui vous aura été remis par la poste.

**Pour les informations sur les produits, les commandes d'accessoires ou les questions sur le service après-vente**, veuillez vous adresser à notre service client Cafissimo. Pour toute question, indiquez la référence de l'article.

## Service client Cafissimo

 **043 88 33 099**

Utilisez les services en ligne et trouvez rapidement des réponses:

**[www.tchibo.ch/service](http://www.tchibo.ch/service)**

Contact:

**[www.tchibo.ch/contact](http://www.tchibo.ch/contact)**

## Référence

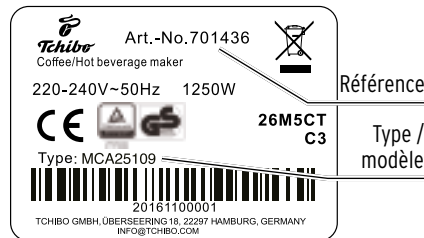

La référence de votre Cafissimo est indiquée sur la plaque signalétique apposée sous le fond de la cafetière. Avant d'incliner votre Cafissimo pour lire la référence, retirez le réservoir d'eau, le ramasse-gouttes et le bloc avant avec le bac à capsules. Protégez le sol, le plan de travail, etc., des gouttes d'eau ou de café qui pourraient tomber.